



Power Procedures Chair

[English](#)
[Español](#)
[Français](#)

For Models:
641 (all)



User's Guide

Shop tables & accessories at

TP202 20-42-FO-00014 Rev A1 C2169

Style P
003-1709-99 Rev BA6 (2/23/23)

Product Information

(The information below is required when calling for service)

Dealer [name / phone]:

Date of Purchase:

Model / Serial Number:

Midmark Authorized Service Company [name / phone]:

Model / Serial Number Label

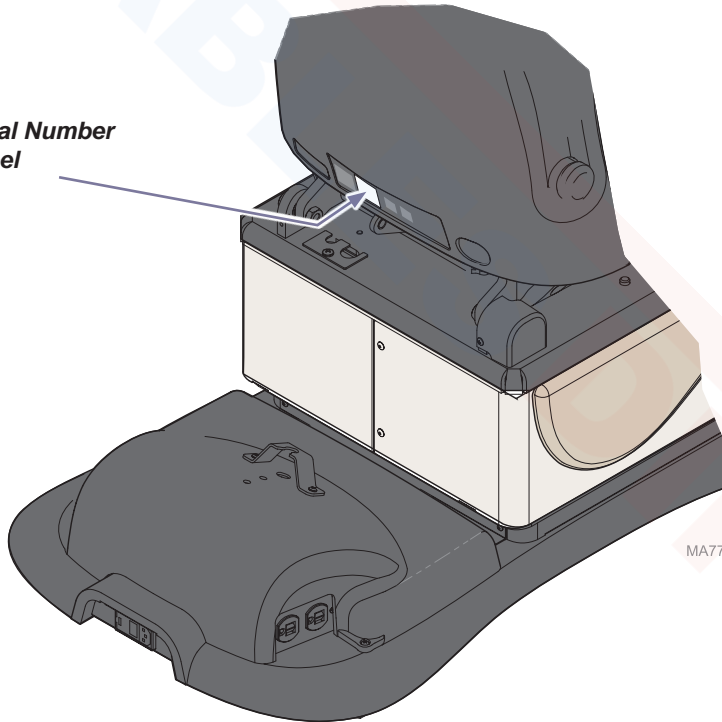

MA774500i

Table of Contents

Important Information

Safety Symbols	4
Intended Use.....	5
Electrical Requirements.....	5
Electromagnetic Interference	5
Disposal of Equipment.....	5
Transportation / Storage Conditions	5
Authorized Representatives.....	6
Safety Instructions	7
Hand / Foot Control Connection	7
Crash Avoidance System.....	7

Operation

Power To The Chair	8
Chair Fuses.....	8
Base Up / Down	9
Back Up / Down	10
Foot Up / Down.....	11
Tilt Up / Down	12
Activating Multiple Functions	13
Home Function.....	14
Quick Chair® Function.....	15
Headrest Positioning.....	16
Side Rail Adjustment.....	17
Foot Extension.....	18
Chair Receptacle (options feature)	19
Programming Chair Positions (optional feature).....	20
One-Touch Positioning (Programmable models only)	21
Rotational Base (optional feature)	22

Maintenance

Cleaning.....	23
Periodic Maintenance	23
Calling for Service.....	23

Troubleshooting

Crash Avoidance System.....	24
-----------------------------	----

Specifications

Specifications Chart.....	25
Model Identification / Compliance Chart	26
Range of Motion.....	27
Dimensions:	28

Warranty Information

Warranty	29
----------------	----

Important Information - Safety Symbols



WARNING

Indicates a potentially hazardous situation which could result in serious injury.



Caution

Indicates a potentially hazardous situation which could result in injury if not avoided.



Equipment Alert

Indicates a potentially hazardous situation which could result in equipment damage if not avoided.

Note

Amplifies a procedure, practice or condition.



Refer to manual



Proper Shipping Orientation



Fragile



Type B, Applied Part



Protective earth ground



Emergency Stop



Catalogue Number



Serial Number



Manufacturer



Keep dry



Maximum stacking height
(palletted units)



Fuse rating specification



Protected against dripping water



Duty Cycle (motor run time):
30 seconds ON, 5 minutes OFF



Patient weight limit



This product has been evaluated with respect to electrical shock, fire & mechanical hazards only, in accordance with UL60601-1 and CAN/CSA C22.2 NO. 601.1.

Intended Use

This product is intended to be used as a chair / table to provide positioning and support of patients during general examinations and procedures conducted by qualified medical professionals.

Electrical Requirements



Caution

When using high frequency surgical devices or endocardial catheters:

- *Use non-conductive material to insulate patient from metal portions of the chair.*
- *Consult operating instructions for the device before using in conjunction with drawer or upholstery heater.*

Failure to comply may result in electric shock or burns to patient.

Electromagnetic Interference

This Midmark chair is designed and built to minimize electromagnetic interference with other devices. However, if interference is noticed between another device and this chair:

- Remove interfering device from room
- Plug chair into an isolated circuit
- Increase separation between chair and interfering device
- Contact Midmark if interference persists

Disposal of Equipment

At the end of product life, the chair, accessories, and other consumable goods may become contaminated from normal use. Consult local codes and ordinances for proper disposal of equipment, accessories and other consumable goods.

Transportation / Storage Conditions

Ambient Temperature Range..... +41°F to 100°F (+5°C to +38°C)
Relative Humidity..... 10% to 90% (non-condensing)
Atmospheric Pressure 500hPa to 1060hPa (0.49atm to 1.05atm)



WARNING

This product can expose you to chemicals including Antimony Oxide (Antimony Trioxide), which is known to the state of California to cause cancer.

For more information go to www.p65warnings.ca.gov

Authorized Representatives



WARNING

In the event of any serious incident in relation to the device, please contact Midmark and the appropriate competent authority.

Customers in Colombia should direct all questions, incidents and complaints to Midmark's Authorized Representative listed below.

Técnica Electromédica S.A.

Calle 47 # 5-26

Bogota Colombia c.p. 110111

Tel. (+ 57 1) 756 87 87

atencionalcliente@tecnicaelectromedica.com

Customers in Costa Rica should direct all questions, incidents and complaints to Midmark's Authorized Representative listed below.

Corporacion Almotec SA

225 metros al sur de oficina de correos

San Jose, Zapote, Costa Rica

Tel: 506 7112 9782

Customers in the Panama should direct all questions, incidents and complaints to Midmark's Authorized Representative listed below.

TECNIDENTAL PANAMA S.A.

VILLA MAGNA, VILLA ZAITA

OFFICE B8

PANAMA

Tel/Fax: 343-4049/ 6614-8029

tecnidentalpanama@gmail.com

Customers in Mexico should direct all questions, incidents and complaints to Midmark's Authorized Representative listed below.

Sofía Zavala | Asuntos Regulatorios

Carlos Nafarrate SA de CV

Avenida Las Américas 601,

Ladrón de Guevara, 44600,

Guadalajara, Jalisco, México | Tel (33) 3669 9800

Customers in Qatar should direct all questions, incidents and complaints to Midmark's Authorized Representative listed below.

Tadmur Trading

Midmac Roundabout

Opposite Al Mana Petrol Station

Doha, Qatar

Tel: +974-44337000

Fax: +974-44337100

Safety Instructions



Caution

Be sure that all personnel and equipment are clear of the table before activating any function. Failure to do so could result in personal injury.

Hand / Foot Control Connection

There are two hand / foot control cord inlets. One is located on the base column at the foot end of the chair, and one is located on the PC board cover at the head end. These cord inlets are interchangeable.

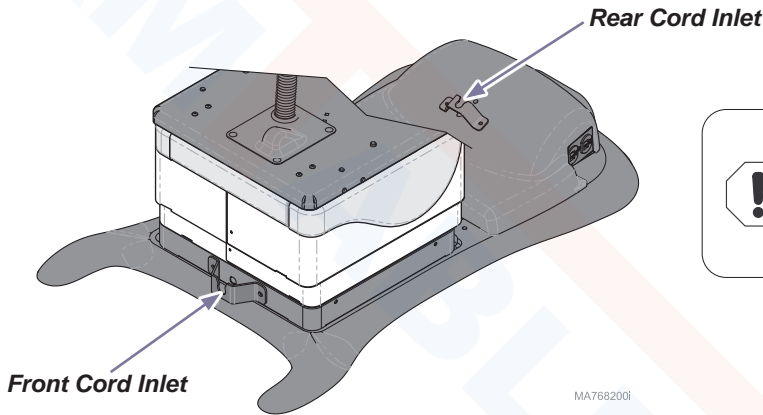

Equipment Alert

Never plug hand / foot control cord into any other receptacle. Doing so may damage equipment.

To connect the hand and foot control cords...

- Slide narrow portion of cord connector into bracket.
- Connect cord to inlet. (See Note)
- Tighten locking ring.

Note: The cord connector is "keyed" and must be oriented properly to connect.

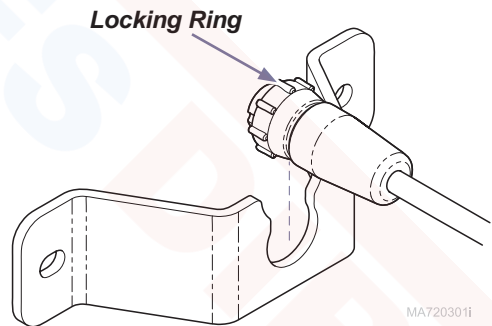

Crash Avoidance System

The Crash Avoidance System prevents the headrest and foot extension from colliding with the floor (or chair shrouds) by disabling certain functions if a potential crash position is detected. When this system is activated, the PC board will sound several audible "beeps" and disable any or all of the following functions (depending on the chair position): Base Down, Back Down, Tilt Up / Down and Foot Down.

Operation

Power To The Chair

If Power Indicator Light is...

- ON:** Chair has power.
- OFF:** No power to chair.

If the chair has no power...

All functions will be inoperable.

Before calling for service...

- A) Check power cord connections.
- B) Check / reset facility circuit breaker.
- C) Check / replace chair fuse(s).

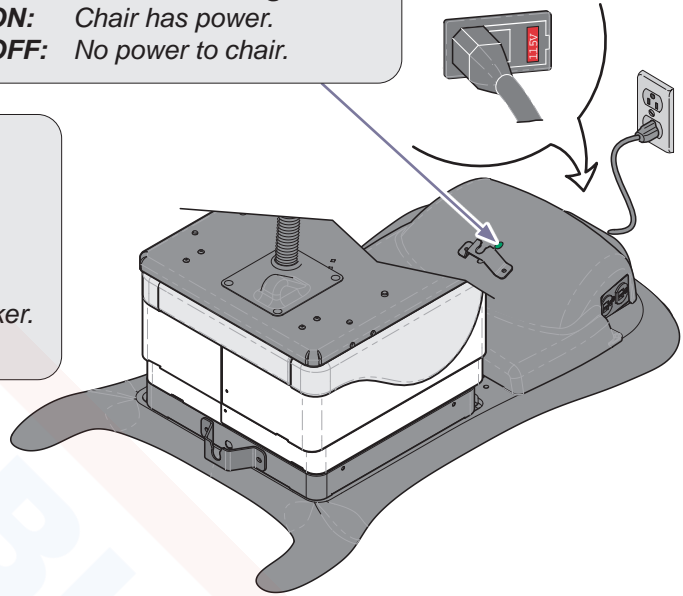

Before replacing fuses...

Disconnect power cord from chair.

To replace fuses...

[Refer to Specifications section for correct fuse size and ratings]

- A) Open the fuse holder cover.
- B) Remove fuse holder and faulty fuse(s).
- C) Install new fuse(s), then replace fuse holder.

Attention: Voltage setting that shows thru window of fuse holder cover must match facility supply voltage.

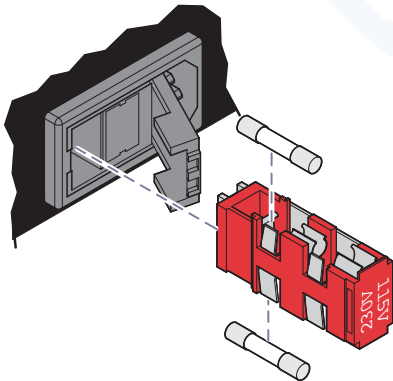

Voltage Setting

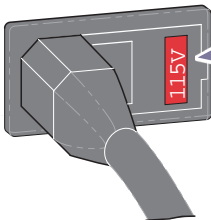

MA768400i



Equipment Alert

Incorrect voltage setting will result in damage to the chair.

Base Up / Down

To move the Base UP or DOWN...
Press and hold the appropriate button.

Movement stops when...
Up / Down button is released.
Maximum / minimum position is reached.
Stop button is pressed.

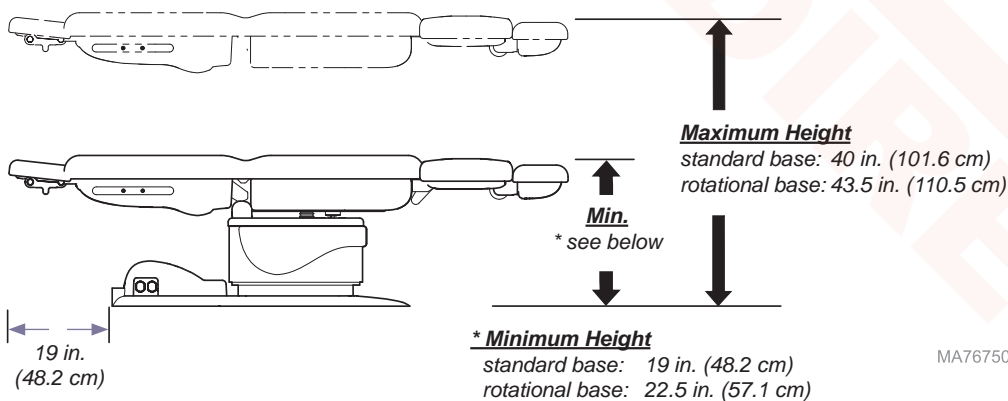
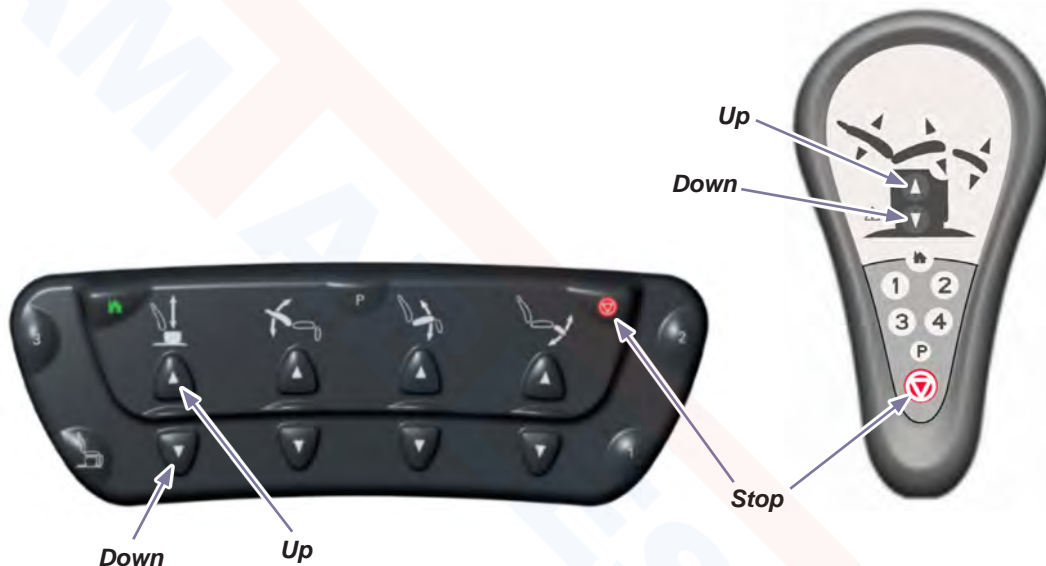

MA767500i

Back Up / Down

To move the Back UP or DOWN...
Press and hold the appropriate button.

Movement stops when...
Up / Down button is released.
Maximum / minimum position is reached.
Stop button is pressed.

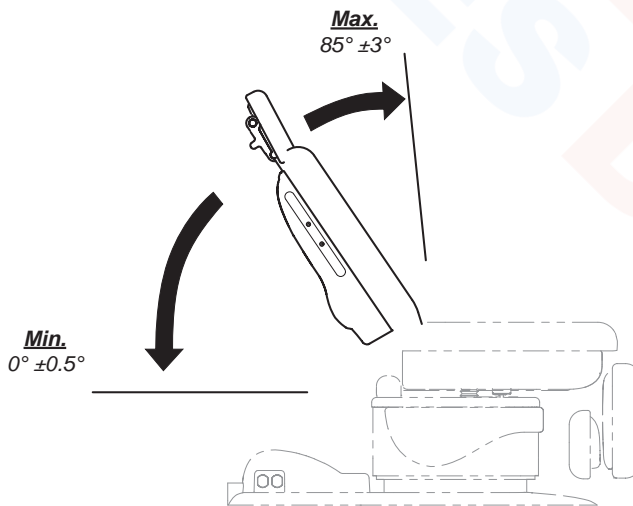
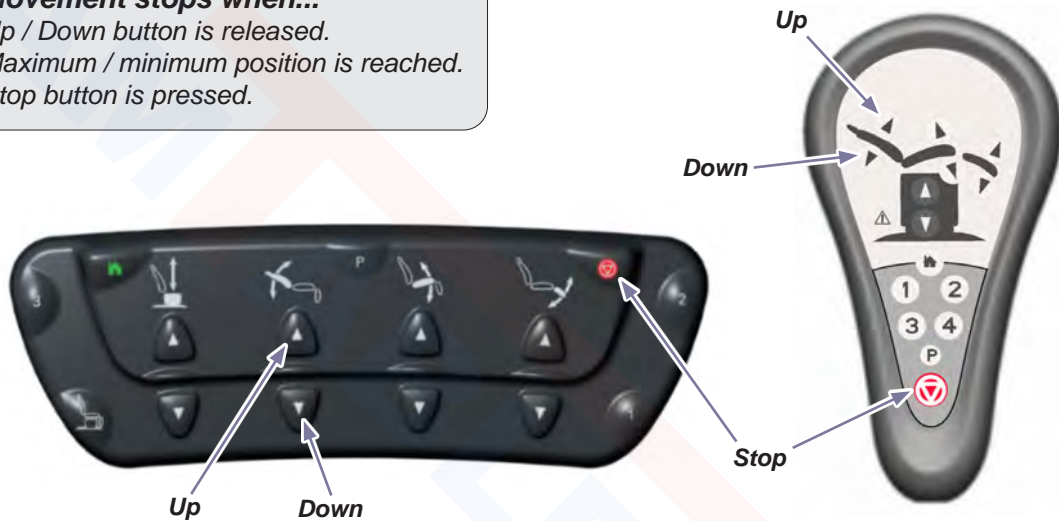

MA767600i

Foot Up / Down

To move the Foot UP or DOWN...
Press and hold the appropriate button.

Movement stops when...
Up / Down button is released.
Maximum / minimum position is reached.
Stop button is pressed.

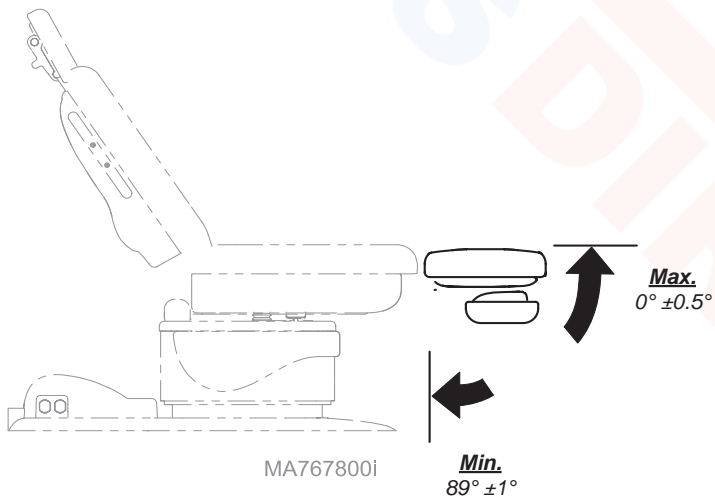
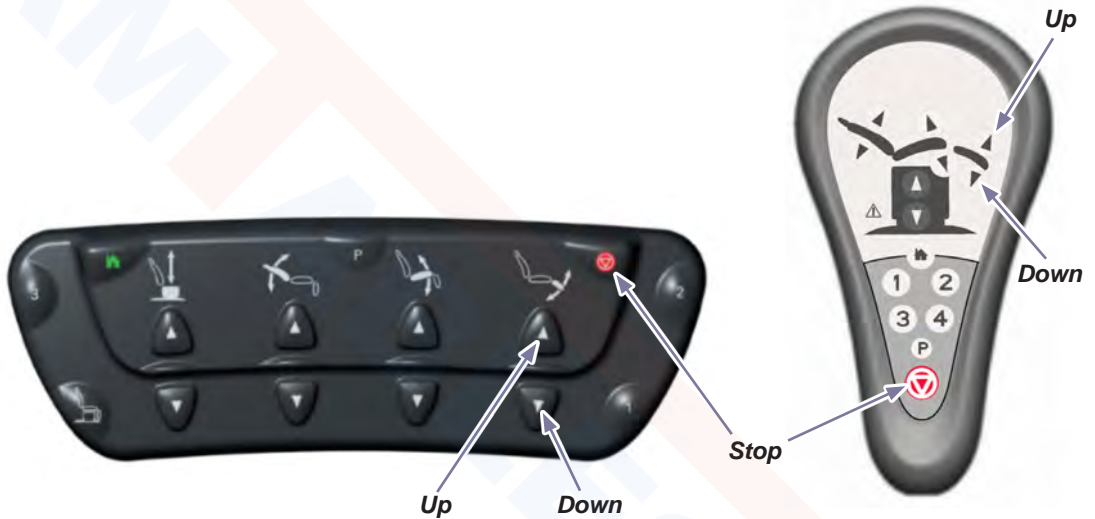

Tilt Up / Down

To Tilt the seat section UP or DOWN...
Press and hold the appropriate button.

Movement stops when...
Up / Down button is released.
Maximum / minimum position is reached.
Stop button is pressed.

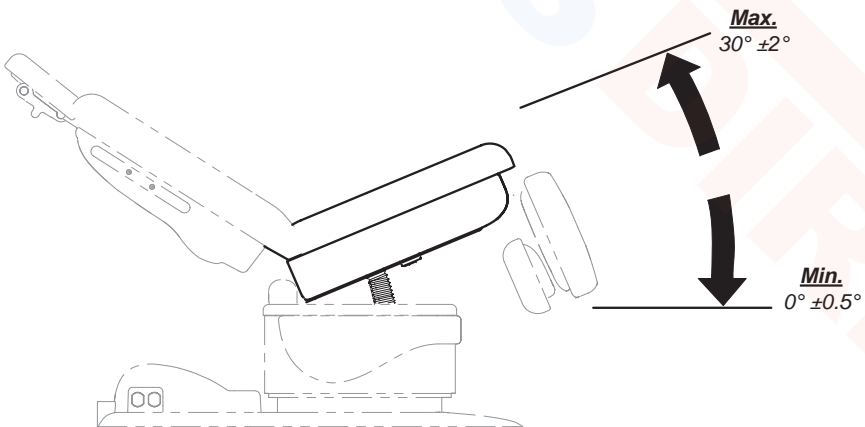
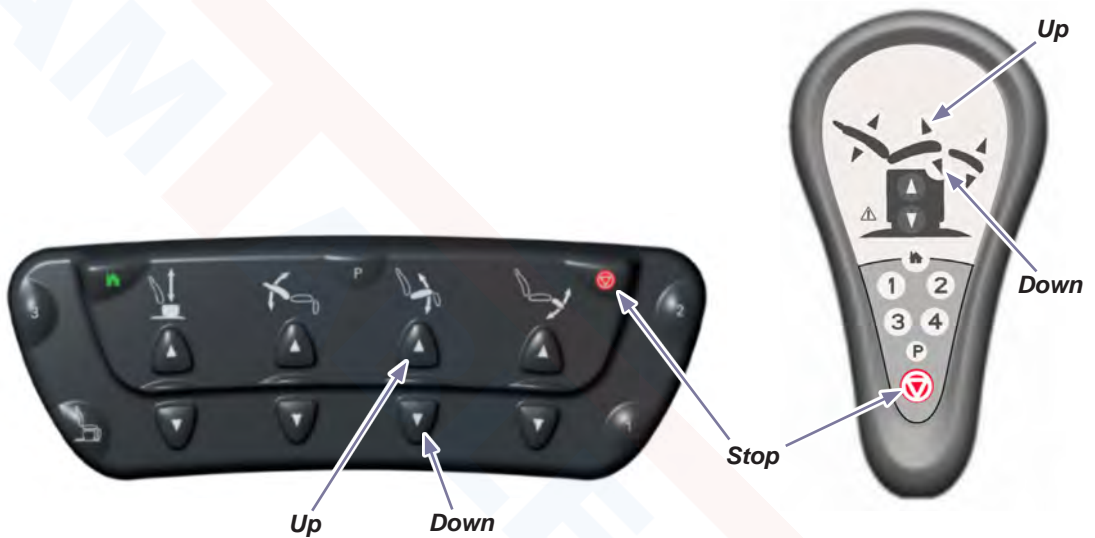

MA767700i

Activating Multiple Functions

The Base / Back / Foot / Tilt functions may be activated at the same time.

To activate multiple functions ...

Simultaneously press and hold the desired buttons.
(ex. Tilt Down and Foot Down)

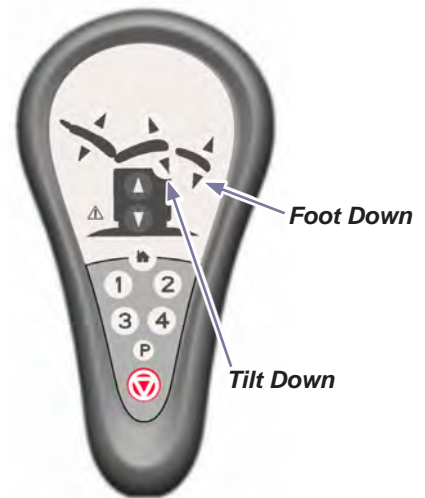

Home Function

The Home function automatically lowers the chair so that your patient may easily mount or dismount the chair.

To lower the base to 23 in. (58.4 cm)...
Press, then immediately release the Home button.

To lower the base to 19 in. (48.2 cm)...
Press and hold the Home button until you hear a single “beep”.

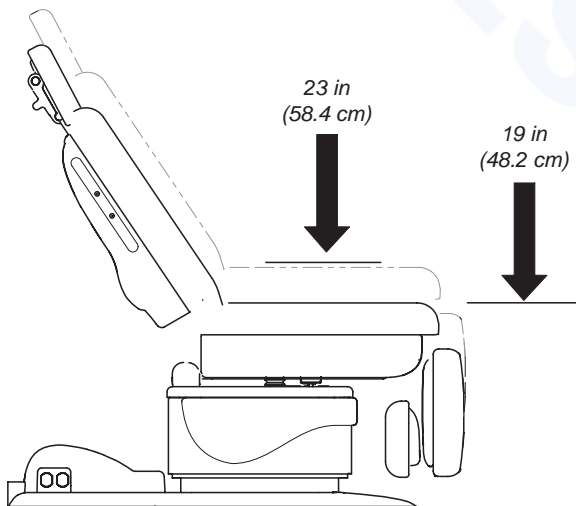

Movement stops when...
“Home” position is reached.
Stop button is pressed.

MA767900i

Quick Chair Function

The QuickChair function activates the Base Down / Tilt Down / Foot Down / Back Up functions simultaneously. This function can only be activated using the foot control.

To activate the Quick Chair function...
Press and hold the Quick Chair button.

Movement stops when...
“Chair” position is reached.
Quick Chair button is released.
Stop button is pressed.



Quick Chair
Button

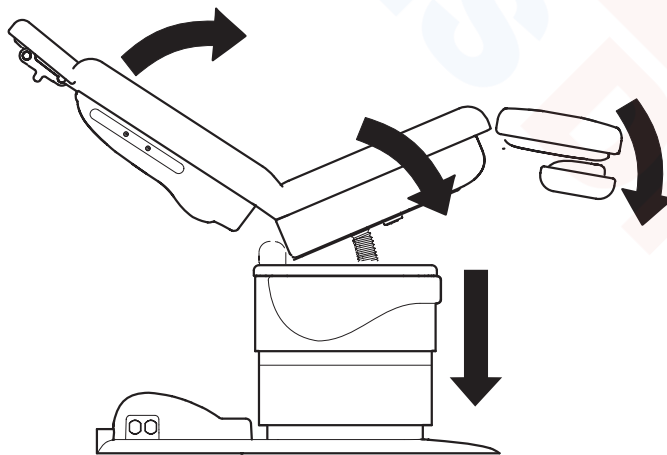

MA768000i

Headrest Positioning



Caution

Headrest must be securely locked in place before performing any exam or procedure.

To adjust the pivot angle...

- A) Loosen knob (A).
- B) Pivot headrest to desired position.
- C) Tighten knob (A) to lock in place.

NOTE: Headrest pad style may vary.



To adjust the extension length...

- A) Loosen knob (B).
- B) Slide headrest out/in to desired position.
- C) Tighten knob (B) to lock in place.

MA774000p

Side Rail Adjustment

To adjust the side rail (out / in)...

- A) Loosen adjustment knob for desired side rail.
- B) Slide side rail out/in to desired position.
- C) Tighten adjustment knob to lock in place.



MA774100b

Foot Extension

The retractable foot extension lengthens the patient support area to accommodate taller patients.



Equipment Alert

The weight capacity of the foot extension is 120 lbs (54kg). Exceeding this limit may result in equipment damage.

To extend the foot section...

- A) Squeeze release lever on either side of foot section.
- B) Pivot foot extension upward until it locks into place.

To retract foot extension...

- A) Squeeze release lever on either side of foot section.
- B) Pivot foot extension back to stowed position.



Chair Receptacle (optional feature)

The chair receptacle provides power for accessories used during medical procedures. Power to the receptacle will be interrupted if the maximum load is exceeded.

Maximum Load 115 VAC, 3 amps, 50/60 Hz



Equipment Alert

*Exceeding the maximum load for the receptacles may result in blown fuses. If this occurs, all chair functions will be disabled until fuses are replaced. Refer to **Power To The Chair** section for fuse replacement procedure.*



MA774400p

Programming Chair Positions (optional feature)

The Programming feature allows you to easily recall frequently used chair positions.

To program a chair position...

- A) Move the chair to desired position.
- B) Press the Program button. (you will hear a single “beep”)
- C) Press the desired Position button (1, 2, 3 or 4).
(three “beeps”)

Tip: You must press the desired Position button within five seconds of pressing the Program button.

To recall a programmed position...

Press and hold the desired Position button (1, 2, 3 or 4)*.

Tip: The Position buttons (1, 2, 3, 4) can be changed to function as “press and release”. Refer to: **One-Touch Positioning** for procedure to enable.



One-Touch Positioning (Programmable models only)

During normal operating mode, the Position buttons must be pressed and held until the programmed position is reached. When the One-Touch Positioning feature is activated, the Position buttons function as “press and release”.

To enable (or disable) the One-Touch Positioning feature...

Press and hold the Stop and Program buttons simultaneously.
(after five seconds, you will hear three “beeps” if successful)

To recall a programmed position...

Press the desired Position button (1, 2, 3, 4) for two seconds.

Tip: After you hear a single “beep”, you may release the button and the chair will continue to move to the programmed position.

Position Button

Program

Stop



Position Buttons

Program

Stop

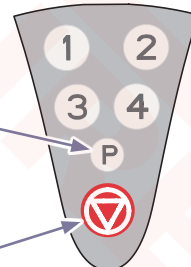

Movement stops when...

Programmed position is reached.
Stop button* is pressed.
(* or any hand / foot control button)

Rotational Base (optional feature)

To rotate the chair base...

- A) Press and release the brake pedal.
- B) Rotate the chair to desired position.

To lock base in position...

Press and release the brake pedal.

Note: The base will automatically lock in position after two minutes.



Maintenance

Cleaning

Upholstery



Equipment Alert

The upholstery is resistant to most medicinal-type stains, but may be damaged by solvents and dyes. Immediately remove any fluids spilled on the upholstery.

Wash your upholstery weekly with a mild liquid soap and water mixture, rinse with clear water and dry completely to remove disinfection cleaner build-up.

Disinfect your upholstery with a solution of standard bleach and water mixed 1 in 10 (10%) or chlorine based cleaners. Follow this with a clear water rinse and thorough drying of material. See current CDC Guideline for Disinfection & Sterilization in Healthcare Facilities.

To minimize damage caused by disinfectant cleaner residue build-up, do not allow disinfectants to pool on the upholstery surface. Once the approved contact time has been obtained, remove and dry excess liquid remaining on the surface.

Detailed care and maintenance instructions are included with your product. This information is also available on midmark.com in the Technical library under the User Information tab for your product.

Painted Metal / Plastic Surfaces

Clean the painted metal and plastic surfaces weekly using a clean soft cloth, and mild cleaner.

Periodic Maintenance

Periodically inspect the following areas:

- Power cord should be free of cuts or other visible damage.
- All fasteners should be present and tightened securely.
- All mechanical functions should operate properly.

Have a qualified service technician inspect your equipment every twelve months.

Calling for Service

Note

Model / Serial number information is required when calling for service.

If service is required, contact Midmark directly:

US 844.856.1230 / Canada 937.526.8585
Monday-Thursday 8:00 AM until 6:00 PM
Friday 8:00 AM until 5:00 PM (ET)

Troubleshooting

Chair 'beeps' and one or more functions will not operate.*

- Step 1:** If foot section is extended, move it to the stowed position.
(Refer to Foot Extension section.)
- Step 2:** Run Base Up, Back Up, Foot Up functions to their max. position.
- Step 3:** Try inoperable function(s) again.
If function(s) remain inoperable, contact your authorized service provider.

* Crash Avoidance System

The Crash Avoidance System prevents the headrest and foot extension from colliding with the floor (or chair shrouds) by disabling certain functions if a potential crash position is detected. When this system is activated, the PC board will sound several audible "beeps" and disable any or all of the following functions (depending on the chair position):
Base Down, Back Down, Tilt Up / Down and Foot Down.

Potential Foot Extension Collision

One or more of the following functions may be disabled:
Base Down / Tilt Down / Foot Down

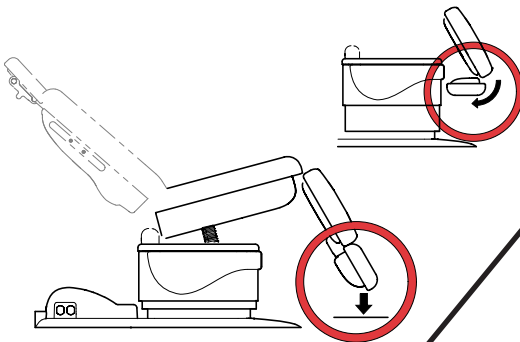

Potential Headrest Collision

One or more of the following functions may be disabled:
Base Down / Tilt Up / Back Down

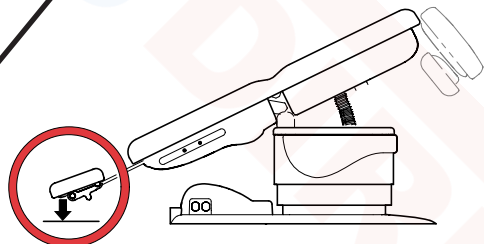

MA7681001

Specifications

Weights and Electrical Specifications

Patient Weight (maximum):	450 lbs (204.1 kg)
Weight of Chair: 641 (w/standard base) w/packaging & skid	440 lbs (200 kg) 495 lbs (224 kg)
641 (w/rotational base) w/packaging & skid	525 lbs (238 kg) 585 lbs (265 kg)
Power Cord:	8 ft. (243.8 cm) long
Electrical Requirements:	[See Model I.D. / Compliance Charts]
Foot / Hand Control Voltage:	10 VAC, SELV (Safety Extra Low Voltage)
Duplex Receptacle (optional) maximum load:	115 VAC, 3A, 50/60 Hz
Fuses: <i>Located at power cord inlet: F1 & F2</i>	6.3 A, 250V, Type T, 5 x 20 mm
Duty Cycle (motor run time):	Intermittent Operation [30 seconds ON / 5 minutes OFF]
Classifications:	Class 1, Type B Applied Part
Protection against ingress of fluids: <i>Foot Control <u>only</u>:</i>	Ordinary Equipment IPX1
Regulatory Compliance:	[See Model I.D. / Compliance Charts]



WARNING

Equipment is not suitable for use in the presence of a flammable anesthetic mixture.

Clarification: Equipment is suitable for use in the presence of oxygen, air, or nitrous oxide.

Model Identification / Compliance Chart

Model	Description	Complies To:				Electrical Ratings:		
		UL 60601-1	CAN/CSA 22.2, #601.1-M90	EN 60601-1	EN 60601-1-2 (EMC)	VAC +/-10%	Amps	Cycles (Hz)
641-002	Power Procedures Chair (Non-Programmable)	•	•	•	•	Configurable 115 230	8.5 4.5	50 / 60
641-003	Power Procedures Table (Programmable) w/ Receptacles	•	•	•	•	115	11.5	50 / 60
641-004	Power Procedures Chair (Non-Programmable) w/ Rotational Base	•	•	•	•	Configurable 115 230	8.5 4.5	50 / 60
641-005	Power Procedures Table (Programmable) w/ Rotational Base	•	•	•	•	Configurable 115 230	8.5 4.5	50 / 60

Fire Code Ratings:

All standard upholstery sets comply with: California Bureau of Home Furnishing [Technical Bulletin 117](#).
Optional upholstery sets are available that comply with: California Bureau of Home Furnishing [Technical Bulletin 133](#).

Range of Motion

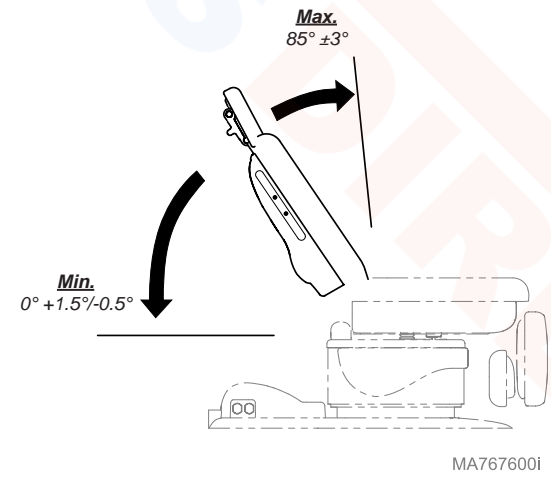
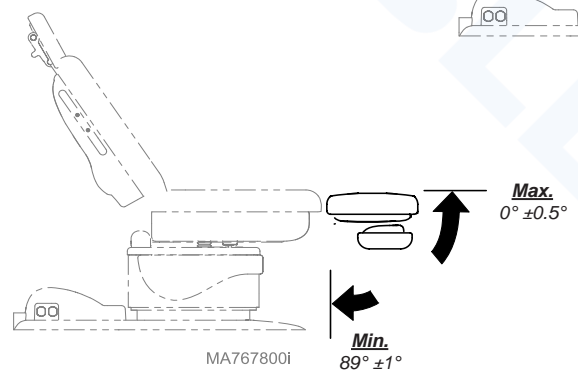
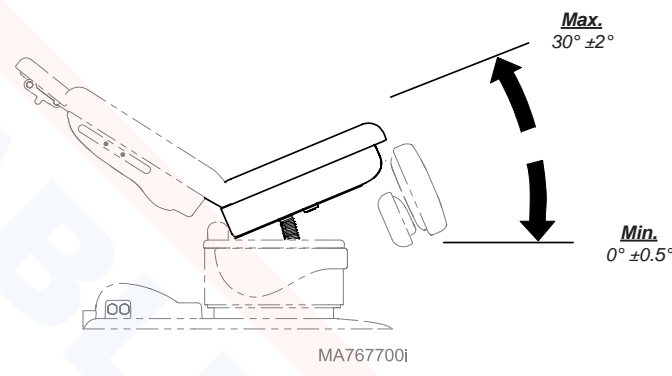
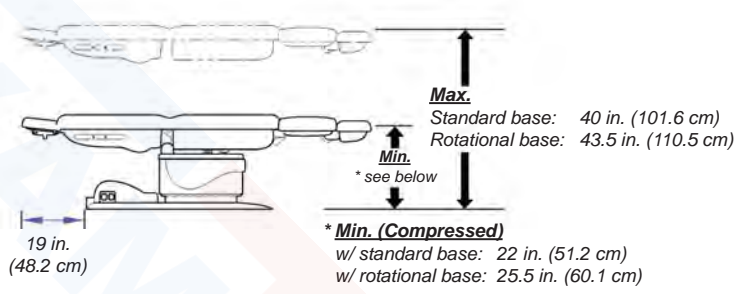

Dimensions

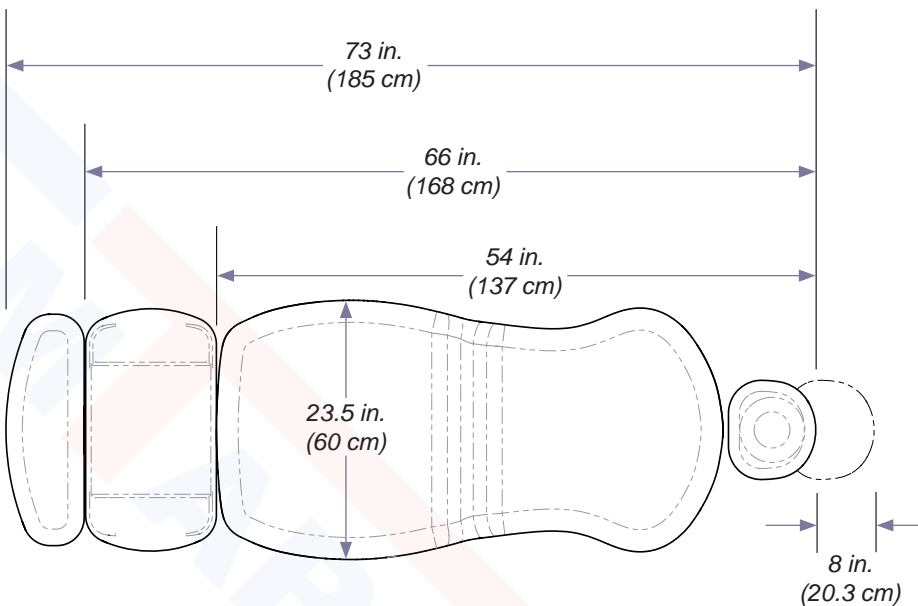

Optional Power Cord

3 ft.
(91 cm)

Standard Power Cord

8 ft.
(2.4 m)

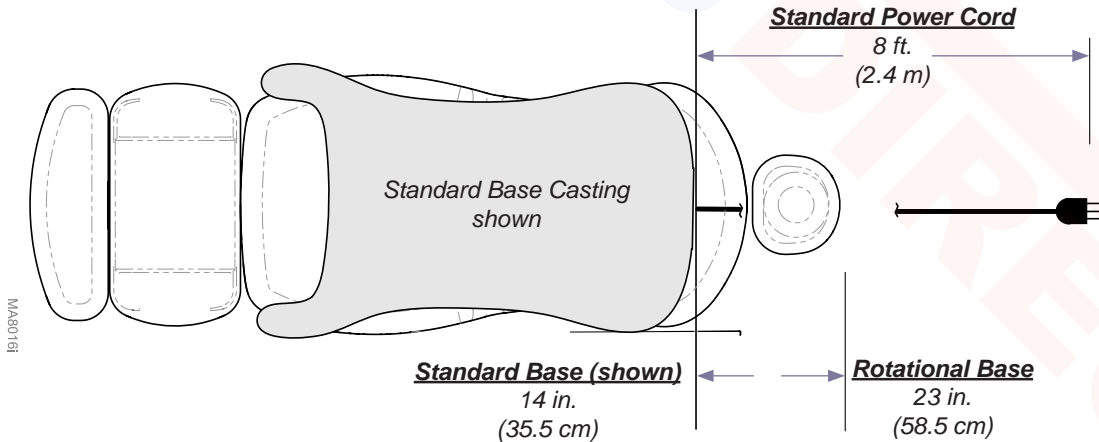

Midmark® + Ritter® Medical Equipment (Tables, Chairs, Physician Seating, Lights, Workstations and Sterilizers) Limited Warranty

SCOPE OF WARRANTY Midmark Corporation ("Midmark") warrants to the original retail purchaser that it will, at Midmark's option, repair or replace components of the domestic and international medical products manufactured by Midmark (except for components not warranted under "Exclusions") that are defective in material or workmanship under normal use and service. The sole remedy under this limited warranty is the repair or replacement, at Midmark's option, of the applicable components. This limited warranty shall only apply to defects that are reported to Midmark within the applicable warranty period and which are determined to exist upon examination by Midmark. This warranty extends only to the original retail purchaser of a product and is not transferable or assignable. Replacement components or products may be used and/or refurbished components or products, provided they are of like quality and specifications as new components or products.

Midmark warrants to the original retail purchaser that during the applicable warranty period it will repair or replace software contained within the products manufactured by Midmark (except for those not warranted under "Exclusions") if: (1) the media on which the software is furnished exhibits defects in material or workmanship under normal use; or (2) the software does not substantially conform to its published specifications.

APPLICABLE WARRANTY PERIOD The applicable warranty period, measured from the date of invoice to the original retail purchaser of the product and shall be one (1) year for all warranted products and components. QuickClean® Ultrasonic Cleaners are warranted for a period of three (3) years.

OBTAINING WARRANTY SERVICE Warranty service must be obtained through either Midmark or an authorized dealer in the Midmark product line for which warranty service is requested. Midmark may be contacted for warranty service inquiries or issues via email at midmark.com; by phone at 1.800.MIDMARK or by mail to Midmark Corporation, 60 Vista Drive, Versailles, Ohio 45380. It is the retail purchaser's obligation to arrange for delivery of a product to Midmark or one of its authorized dealers for warranty service, which delivery shall be at retail purchaser's expense. It is also the retail purchaser's obligation to comply with the warranty service instructions provided either by Midmark or its authorized dealer. The retail purchaser must provide Midmark with completed warranty registration information within thirty (30) days after purchase in order to obtain the benefits of this limited warranty.

EXCLUSIONS: This limited warranty does not cover and Midmark shall not be liable for the following:

- (1) Defects, damage or other conditions caused, in whole or in part, by misuse, abuse, negligence, alteration, accident, freight damage, negligent storage, tampering or failure to seek and obtain repair or replacement in a timely manner;
- (2) Products which are not installed, used, and properly cleaned and maintained as required or recommended in the Midmark "Installation" and/or "Installation/Operation Manual" for the applicable product, including the specified structural and operational environmental conditions and electrical requirements;
- (3) Products considered to be of a consumable or sterile nature;
- (4) Accessories or parts not manufactured by Midmark;
- (5) Charges by anyone for adjustments, repairs, replacement parts, installation or other work performed upon or in connection with such products which are not expressly authorized in writing in advance by Midmark;
- (6) Costs and expenses of routine maintenance and cleaning; and
- (7) Representations and warranties made by any person or entity other than Midmark.
- (8) Matching of color, grain or texture except to commercially acceptable standards;
- (9) Changes in color caused by natural or artificial light;
- (10) Custom manufactured products;
- (11) Alterations or modifications to the product by any person or entity other than Midmark; and
- (12) Products that would otherwise be covered under this limited warranty, but are acquired: (i) from a person or entity that is not Midmark or one of its authorized dealers; or (ii) from a Midmark dealer that is not authorized to sell the product at issue in the geographic territory where the purchaser is located, or is not authorized to sell the product at issue within the medical market.

SOFTWARE; WITH RESPECT TO SOFTWARE THAT IS A PRODUCT OR COMPONENT THEREOF, MIDMARK DOES NOT WARRANT THAT THE SOFTWARE: (1) IS ERROR FREE; (2) CAN BE USED WITHOUT PROBLEMS OR INTERRUPTIONS; OR (3) IS FREE FROM VULNERABILITY TO INTRUSION OR ATTACK BY VIRUSES OR OTHER METHODS.

EXCLUSIVE REMEDY; CONSEQUENTIAL DAMAGES DISCLAIMER MIDMARK'S ONLY OBLIGATION UNDER THIS LIMITED WARRANTY IS THE REPAIR OR REPLACEMENT OF DEFECTIVE PARTS. MIDMARK SHALL NOT BE LIABLE FOR AND HEREBY DISCLAIMS ANY DIRECT, SPECIAL, INDIRECT, INCIDENTAL, EXEMPLARY OR CONSEQUENTIAL DAMAGES OR DELAYS, INCLUDING, BUT NOT LIMITED TO, DAMAGES FOR LOSS OF PROFITS OR INCOME, LOSS OF USE, LOSS OF DATA, DOWNTIME, COVER AND EMPLOYEE OR INDEPENDENT CONTRACTOR WAGES, PAYMENTS AND BENEFITS. THIS DISCLAIMER SHALL SURVIVE ANY FAILURE OR ASSERTED FAILURE OF THE ESSENTIAL PURPOSE OF THIS LIMITED WARRANTY OR ITS REMEDIES SPECIFIED HEREIN. WARRANTY DISCLAIMER THIS WARRANTY IS MIDMARK'S ONLY WARRANTY AND IS IN LIEU OF ALL OTHER WARRANTIES, EXPRESS OR IMPLIED. MIDMARK MAKES NO IMPLIED WARRANTIES OF ANY KIND INCLUDING ANY IMPLIED WARRANTIES OF MERCHANTABILITY OR FITNESS FOR A PARTICULAR PURPOSE. THIS WARRANTY IS LIMITED TO THE REPAIR OR REPLACEMENT OF DEFECTIVE PARTS.

STATUTE OF LIMITATIONS No action may be brought against Midmark for breach of this limited warranty, an implied warranty, if any, or for any other claim arising out of or relating to the products, more than ninety (90) days following expiration of the limited warranty period.

NO AUTHORIZATION No person or firm is authorized to create or approve for Midmark any other obligation or liability in connection with the products.

Notes:

EXAMINABLES DIRECT

Notes:

EXAMINABLES DIRECT

Midmark Corporation

60 Vista Drive

Versailles, OH 45380 USA

1.800.643.6275

+1.937.526.3662

[midmark.com](https://www.midmark.com)

003-1709-99

Shop tables & accessories at





Sillón eléctrico para uso médico

[English](#)

[Español](#)

[Français](#)

Para los modelos:

641 (todos)



Guía del usuario

003-1709-99

TP202 20-42-FO-00014 Rev A1 C2169

Shop tables & accessories at

Información sobre el producto

(La siguiente información es necesaria al llamar para solicitar mantenimiento)

Distribuidor [nombre / teléfono]:

Fecha de compra:

Modelo / Número de serie:

Servicio técnico autorizado por Midmark [nombre / teléfono]:

Etiqueta de modelo / número de serie

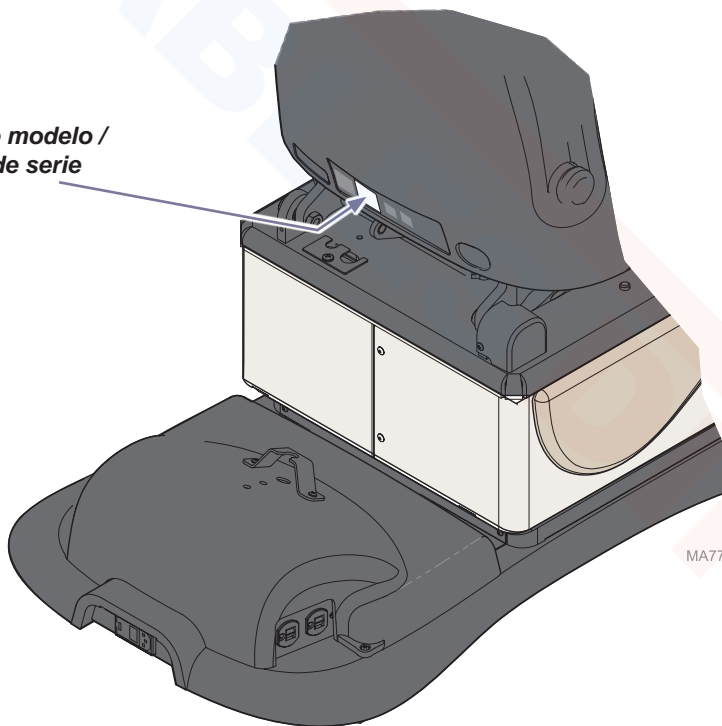

MA774500i

Índice

Información importante

Símbolos de seguridad	4
Uso previsto	5
Requisitos eléctricos	5
Interferencia electromagnética.....	5
Eliminación de equipos	5
Condiciones de transporte y almacenamiento.....	5
Representantes autorizados	6
Instrucciones de seguridad.....	7
Conexión de la palanca y el pedal de control	7
Sistema antigolpes.....	7

Funcionamiento

Alimentación del sillón	8
Sillón fusibles.....	8
Subir / Bajar la base.....	9
Subir / Bajar el respaldo.....	10
Subir / Bajar el reposapiés.....	11
Subir / Bajar la inclinación.....	12
Activar múltiples funciones	13
Función Inicio.....	14
Función Quick Chair®	15
Posicionar el reposacabezas.....	16
Ajuste de las barras laterales.....	17
Reposapiés.....	18
Tomacorriente del sillón (función opcional).....	19
Programar el tomacorriente del sillón (función opcional).....	20
Posición One-Touch (solo para modelos programables).....	21
Base giratoria (función opcional)	22

Mantenimiento

Limpieza.....	23
Mantenimiento preventivo.....	23
Solicitud de servicio técnico.....	23

Resolución de problemas

Sistema antigolpes.....	24
-------------------------	----

Especificaciones

Pesos y especificaciones eléctricas.....	25
Identificación del modelo / Tabla de cumplimiento de las normativas	26
Límite de movimiento.....	27
Dimensiones:	28

Warranty Information

Alcance de la Garantía.....	29
-----------------------------	----

Información importante - símbolos de seguridad



ADVERTENCIA

Indica una situación potencialmente peligrosa que **podría** ocasionar lesiones graves.



Precaución

Indica una situación potencialmente peligrosa que, de no evitarse, podría ocasionar lesiones.



Advertencia sobre el equipo

Indica una situación potencialmente peligrosa que podría provocar daños en el equipo si no se evita.

Nota

Desarrolla un procedimiento, una práctica o una condición.



Consultar el manual



Orientación correcta para el transporte



Frágil



Pieza aplicada Tipo B



Toma de tierra protectora



Parada de emergencia



Número del catálogo



Número de serie



Fabricante



Mantener seco



Altura máxima de apilamiento (unidades **almacenadas**)



Especificación nominal del fusible



Protegido contra derrames de agua



Ciclo de trabajo (tiempo de funcionamiento del motor):
30 segundos ENCENDIDO,
5 minutos APAGADO



Límite de peso del paciente

Este producto se ha revisado únicamente con respecto al peligro de sacudida eléctrica, incendio y riesgos mecánicos, de acuerdo con las normas UL60601-1 y CAN/CSA C22.2 NO. 601.1.

Uso previsto

Este producto, utilizado como sillón o mesa, está diseñado para proporcionar apoyo y mantener a los pacientes en posición durante reconocimientos generales y procedimientos realizados por profesionales médicos calificados.

Requisitos eléctricos



Precaución

Cuando utilice equipos quirúrgicos de alta frecuencia o catéteres intracardiacos:

- *Utilice un material no conductor para proteger al paciente de las partes metálicas del sillón.*
- *Consulte las instrucciones de funcionamiento del dispositivo antes de utilizarlo con los calentadores del cajón o de la tapicería.*

De lo contrario, el paciente puede sufrir una descarga eléctrica o una quemadura.

Interferencia electromagnética

Este sillón Midmark está diseñado y construido para reducir al mínimo las interferencias electromagnéticas con otros dispositivos. Sin embargo, si detecta interferencias entre este sillón y otros dispositivos:

- Retire el dispositivo que cause interferencias de la sala
- Enchufe el sillón en un circuito aislado
- Aumente la separación entre el sillón y el dispositivo que cause las interferencias
- Póngase en contacto con Midmark si las interferencias persisten

Eliminación de equipos

Al final del ciclo de vida del producto, el sillón, los accesorios y otros productos fungibles podrían contaminarse por su uso habitual. Consulte las normativas y códigos locales para la correcta eliminación de equipos, accesorios y otros productos fungibles.

Condiciones de transporte y almacenamiento

Rango de temperatura ambiente..... de +5 °C a +38 °C (de +41 °F a 100 °F)
Humedad relativade 10 % a 90 % (sin condensación)
Presión atmosférica..... de 0,49 atm a 1,05 atm (500 hPa a 1060 hPa)



ADVERTENCIA

Este producto puede exponerlo al contacto con sustancias químicas como el óxido de antimonio (tríóxido de antimonio), al cual el estado de California considera cancerígeno. Para más información, visite www.p65warnings.ca.gov

Representantes autorizados



ADVERTENCIA

En caso de incidentes graves relacionados con el dispositivo, contacte con Midmark y con las autoridades competentes apropiadas.

Los clientes de la Colombia deben dirigir todas sus preguntas, incidencias y quejas al representante autorizado de Midmark que se indica a continuación.

Técnica Electromédica S.A.

Calle 47 # 5-26

Bogota Colombia c.p. 110111

Tel. (+ 57 1) 756 87 87

atencionalcliente@tecnicaelectromedica.com

Los clientes de la Costa Rica deben dirigir todas sus preguntas, incidencias y quejas al representante autorizado de Midmark que se indica a continuación.

Corporacion Almotec SA

225 metros al sur de oficina de correos

San Jose, Zapote, Costa Rica

Tel: 506 7112 9782

Los clientes de la Panamá deben dirigir todas sus preguntas, incidencias y quejas al representante autorizado de Midmark que se indica a continuación.

TECNIDENTAL PANAMA S.A.

VILLA MAGNA, VILLA ZAITA

OFFICE B8

PANAMA

Tel/Fax: 343-4049/ 6614-8029

tecnidentalpanama@gmail.com

Los clientes de la México deben dirigir todas sus preguntas, incidencias y quejas al representante autorizado de Midmark que se indica a continuación.

Sofía Zavala | Asuntos Regulatorios

Carlos Nafarrate SA de CV

Avenida Las Américas 601,

Ladrón de Guevara, 44600,

Guadalajara, Jalisco, México | Tel (33) 3669 9800

Los clientes de la Qatar deben dirigir todas sus preguntas, incidencias y quejas al representante autorizado de Midmark que se indica a continuación.

Tadmur Trading

Midmac Roundabout

Opposite Al Mana Petrol Station

Doha, Qatar

Tel: +974-44337000

Fax: +974-44337100

Instrucciones de seguridad



Precaución

Asegúrese de que no haya personas ni instrumental cerca de la camilla antes de activar cualquier función. Si no lo hace puede provocar lesiones personales.

Conexión de la palanca y el pedal de control

Hay dos entradas de cable para la palanca y el pedal de control. Una está situada en la columna de la base que se encuentra en el extremo del pie del sillón, y la otra está en la tapa del ordenador que se encuentra en el extremo del cabecero. Estas entradas de cable son intercambiables.

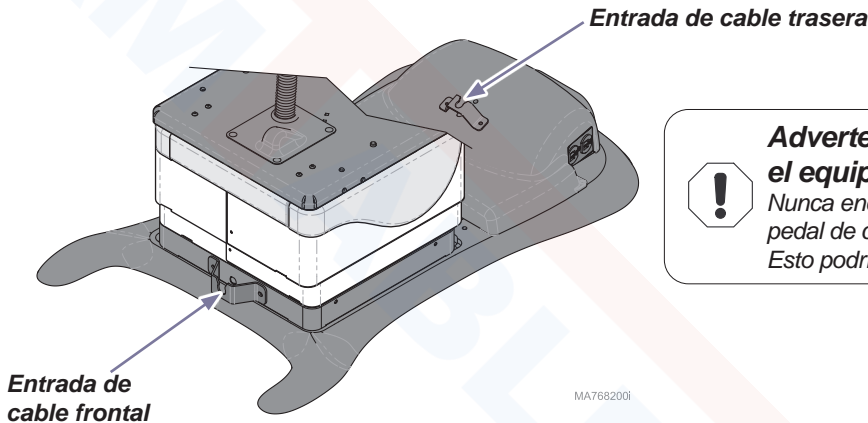

Advertencia sobre el equipo

Nunca enchufe la palanca ni el pedal de control en otras tomas. Esto podría dañar el equipo.

Para conectar los cables de la palanca y el pedal de control...

- Introduzca una pequeña parte del conector del cable en el soporte.
- Conecte el cable a la entrada. (Ver nota)
- Apriete el anillo de ajuste.

Nota: El conector del cable puede graduarse y debe orientarse de la forma adecuada para la conexión.

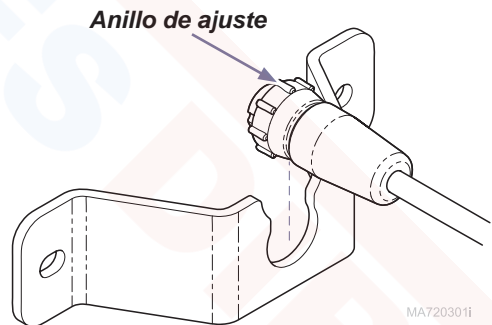

Sistema antigolpes

El sistema antigolpes evita que el reposacabezas y el reposapiés puedan chocar contra el suelo (o caídas del sillón) deshabilitando ciertas funciones en caso de que detecte que el sillón se encuentra en una posición en la que podría producirse un choque. Cuando se active este sistema, se escucharán varios pitidos y el ordenador deshabilitará todas o parte de las siguientes funciones (dependiendo de la posición del sillón): Bajar la base, Bajar el respaldo, Subir/bajar la inclinación, Bajar el reposapiés.

Funcionamiento

Alimentación del sillón

Si la luz de indicación de la alimentación está...

ENCENDIDA: El sillón recibe corriente.

APAGADA: El sillón no recibe corriente.

Si el sillón no recibe corriente...

Todas las funciones estarán deshabilitadas.

Antes de llamar al servicio técnico...

- Compruebe que los cables de alimentación están conectados correctamente.
- Verifique o reinicie el disyuntor de circuito.
- Verifique o cambie los fusibles del sillón.

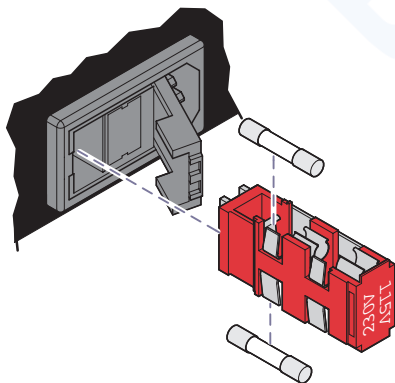
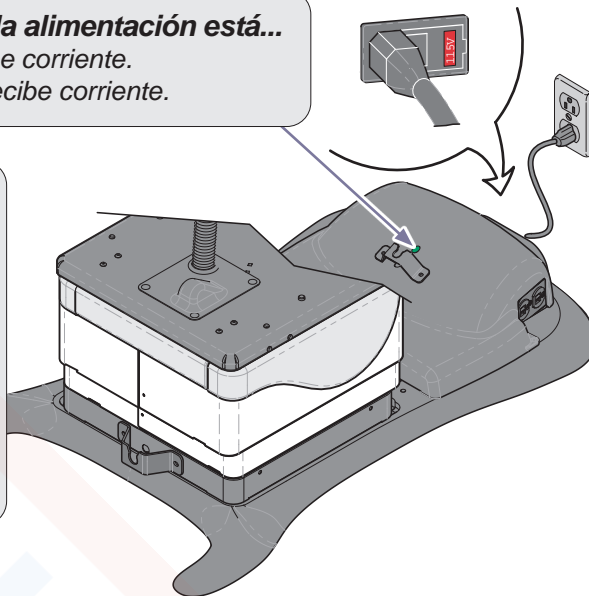

Antes de cambiar los fusibles...

Desconecte el sillón del cable de alimentación.

Para cambiar los fusibles...

[Compruebe en la sección Especificaciones el tamaño y la clasificación correctos de los fusibles]

- Abra la tapa de los fusibles.
- Extraiga la caja de los fusibles y los fusibles que no funcionen.
- Instale los nuevos fusibles y vuelva a colocar la caja de los fusibles.

Atención: El voltaje que se vea en la tapa de la caja de los fusibles debe ser el mismo que el del enchufe al que vaya a conectar el equipo.

Ajuste del voltaje

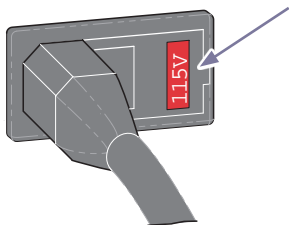

MA768400i



Advertencia sobre el equipo

Si el voltaje no se corresponde, el sillón se estropeará.

Subir / Bajar la base

Para mover la base hacia ARRIBA o hacia ABAJO...

Mantenga presionado el botón adecuado.

El movimiento se detiene cuando...

Se suelta el botón Subida/Bajada.

Se alcanza la posición máxima/mínima.

Se pulsa el botón Parada.

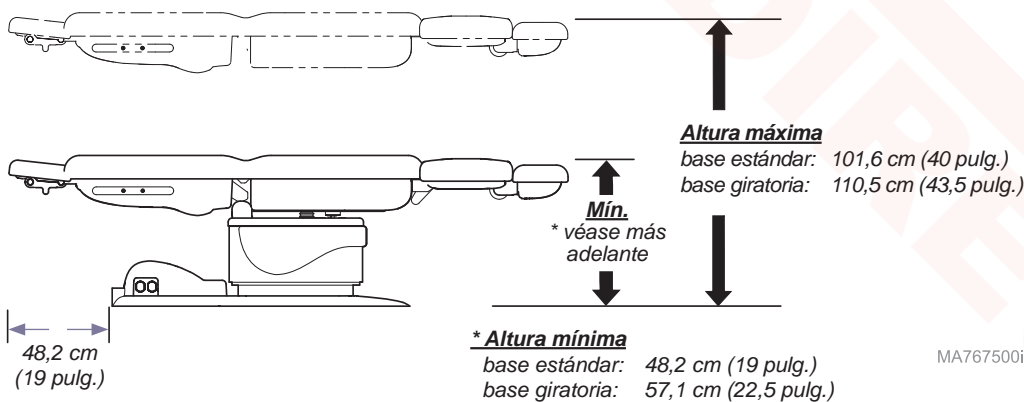

MA767500i

Subir / Bajar el respaldo

Para mover el respaldo hacia ARRIBA o hacia ABAJO...
Mantenga presionado el botón adecuado.

El movimiento se detiene cuando...
Se suelta el botón Subida/Bajada.
Se alcanza la posición máxima/mínima.
Se pulsa el botón Parada.

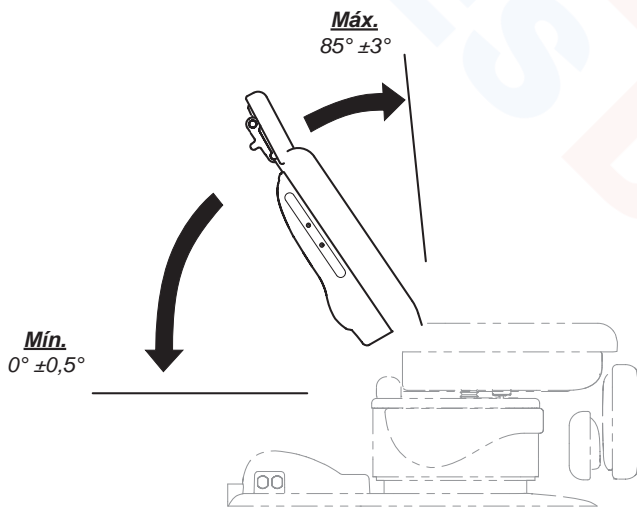

MA767600i

Subir / Bajar el reposapiés

Para mover el reposapiés hacia ARRIBA o hacia ABAJO...
Mantenga presionado el botón adecuado.

El movimiento se detiene cuando...
Se suelta el botón Subida/Bajada.
Se alcanza la posición máxima/mínima.
Se pulsa el botón Parada.

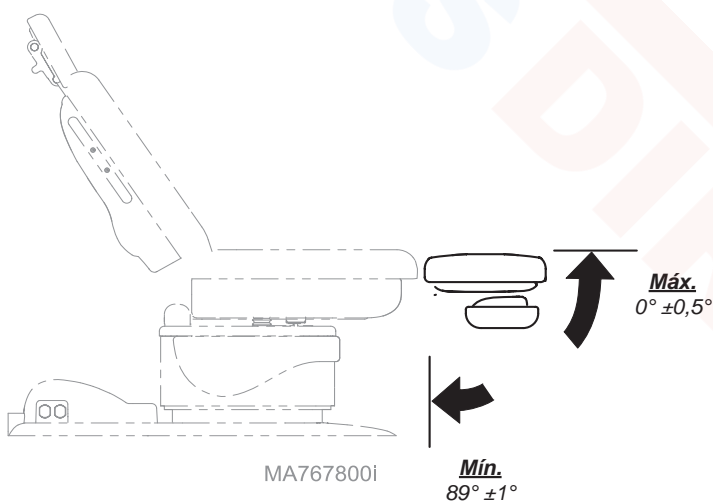
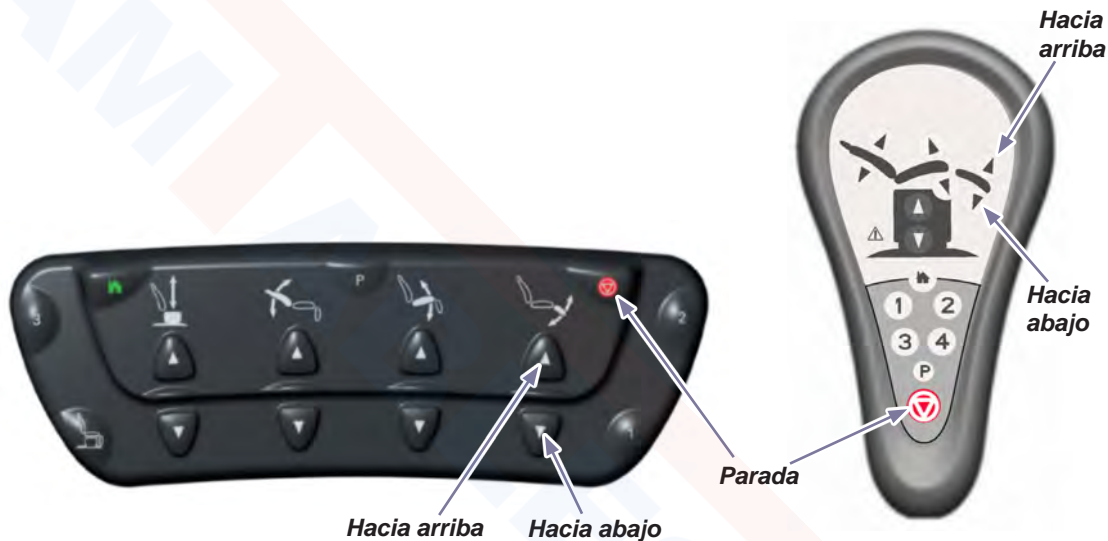

Subir / Bajar la inclinación

Para inclinar hacia ARRIBA o hacia ABAJO la sección del asiento...
Mantenga presionado el botón adecuado.

El movimiento se detiene cuando...
Se suelta el botón Subida/Bajada.
Se alcanza la posición máxima/mínima.
Se pulsa el botón Parada.

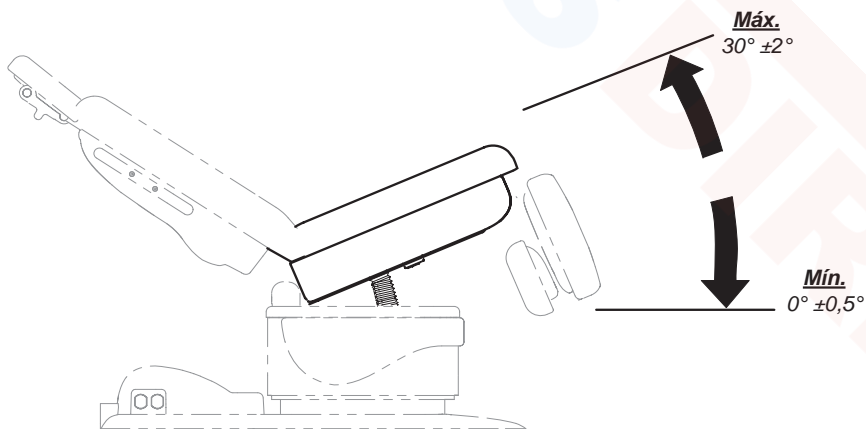
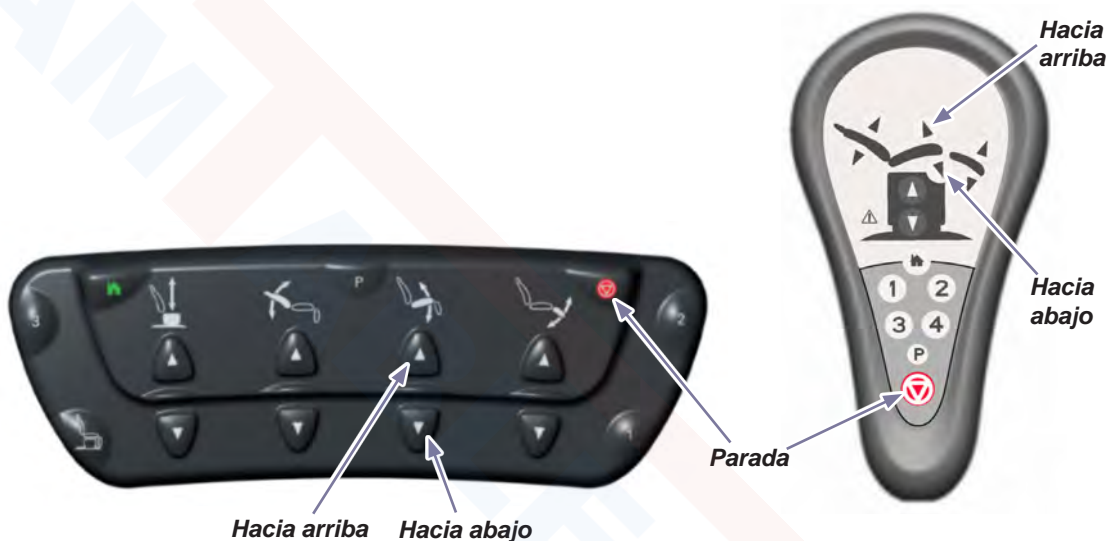

MA767700i

Activar múltiples funciones

Las funciones base/respaldo/inclinación/reposapiés pueden activarse de forma simultánea.

Para activar múltiples funciones...

Mantenga presionados simultáneamente los botones deseados.

(p. ej., Bajar inclinación y Bajar reposapiés)

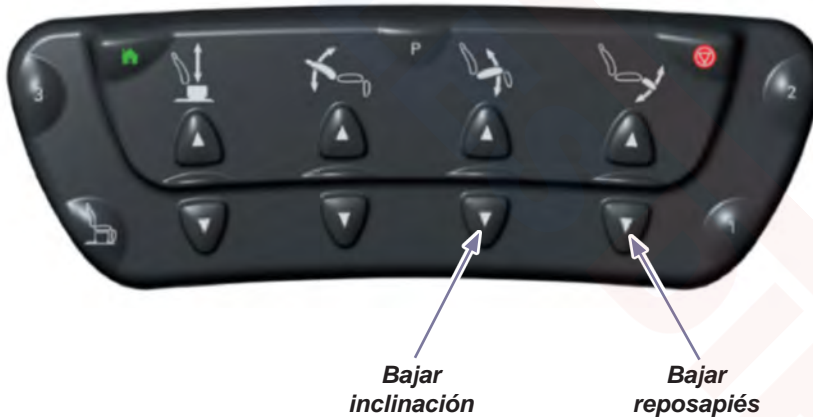

Función Inicio

La función Home (Inicio) baja automáticamente el sillón para que el paciente pueda subirse o bajarse fácilmente.

Para bajar la base hasta una altura de 58,4 cm (23 pulg.)...
Pulse y suelte inmediatamente el botón Inicio.

Para bajar la base hasta una altura de 48,2 cm (19 pulg.)...
Mantenga pulsado el botón Inicio hasta que oiga un pitido único.

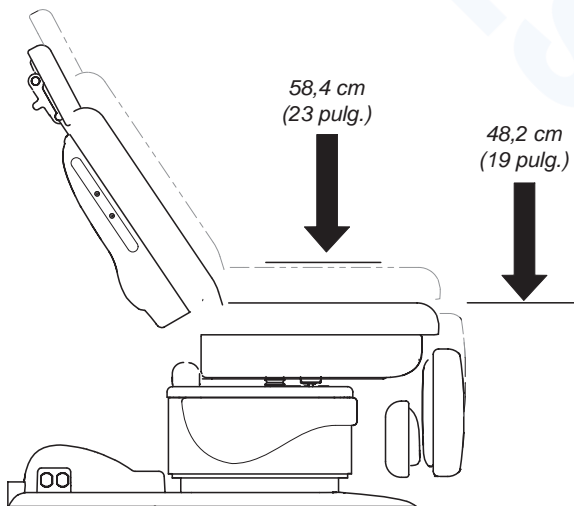

MA767900i

El movimiento se detiene cuando...

Se alcanza la posición "Inicio".
Se pulsa el botón Parada.

Función Quick Chair®

La función Quick Chair® activa las funciones bajar base, bajar inclinación, bajar reposapiés y subir respaldo de forma simultánea. Esta función solo puede activarse desde el pedal de control.

Para activar la función Quick Chair® ...
Mantenga presionado el botón Quick Chair®.

El movimiento se detiene cuando...

Se alcanza la posición Chair (sillón).
El botón Quick Chair® está suelto.
Se pulsa el botón Parada.

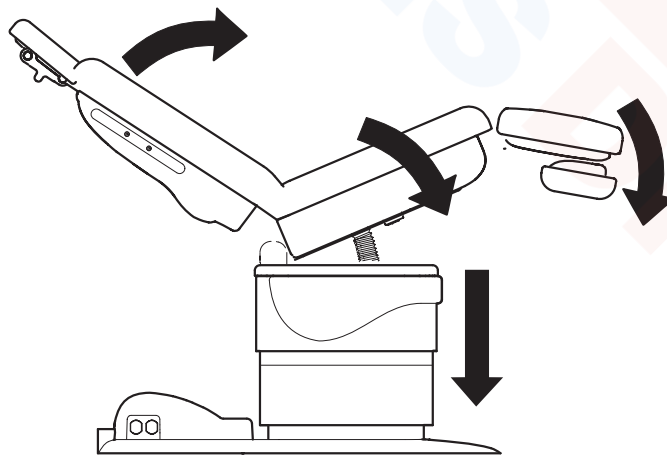

MA768000i

Posicionar el reposacabezas



Precaución

El reposacabezas debe estar bien fijado antes de iniciar cualquier procedimiento o examen médico.

Para ajustar el ángulo pivotante...

- A) Afloje el tirador (A).
- B) Haga girar el reposacabezas a la posición deseada.
- C) Apriete el tirador (A) para fijar el reposacabezas.

NOTA: El estilo de la almohadilla del reposacabezas podrá variar.



Para ajustar la altura del reposacabezas...

- A) Afloje el tirador (B).
- B) Extraiga o introduzca el reposacabezas hasta la posición deseada.
- C) Apriete el tirador (B) para fijar el reposacabezas.

MA774000p

Ajuste de las barras laterales

Para ajustar la barra lateral (hacia afuera o hacia dentro)...

- A) Afloje el tirador de ajuste de la barra lateral que corresponda.
- B) Extraiga o introduzca la barra lateral hasta la posición deseada.
- C) Apriete el tirador de ajuste para fijar la posición.



MA774100b

Reposapiés

El reposapiés retráctil puede alargar la superficie de apoyo del paciente para adaptarse a los pacientes más altos.



Advertencia sobre el equipo

El reposapiés puede soportar 54 kg (120 lbs) de peso. Si se excede ese límite el equipo podría dañarse.

Para extender la sección del reposapiés...

- A) Apriete la palanca que hay a los lados del reposapiés.
- B) Mueva el reposapiés hacia arriba hasta que quede bien fijado.

Para retraer la sección del reposapiés...

- A) Apriete la palanca que hay a los lados del reposapiés.
- B) Mueva el reposapiés hasta que quede replegado.



Palanca de apertura

Tomacorriente del sillón (función opcional)

El tomacorriente del sillón proporciona potencia para ser utilizada por los accesorios que se utilizan durante el reconocimiento.

La alimentación del tomacorriente se interrumpirá si se supera la carga máxima.

Carga máxima 115 V CA, 3 amperios, 50/60 Hz



Advertencia sobre el equipo

Si se sobrepasa el voltaje máximo del tomacorriente, los fusibles podrían fundirse. Si esto ocurre, todas las funciones del sillón quedarán deshabilitadas hasta que se recambien los fusibles. Lea el apartado **Conexión del sillón a la corriente** para consultar cómo cambiar los fusibles.



MA774400p

Programar el tomacorriente del sillón (función opcional)

La función de programación le permitirá recordar las posiciones habituales del sillón.

Para programar una posición del sillón...

- A) Mueva el sillón hasta la posición deseada.
- B) Presione el botón Programar. (se escuchará un solo pitido)
- C) Presione el botón Posición que desee (1, 2, 3, o 4). (tres pitidos)

Recomendación: Deberá presionar el botón Posición deseado al cabo de cinco segundos de haber presionado el botón Programar.

Para volver a una posición programada...

Presione y mantenga pulsado el botón Posición que desee (1, 2, 3, o 4)*.

Recomendación: Los botones Posición (1, 2, 3, 4) pueden cambiarse a función "presionar una sola vez". Consulte: **Posición One-Touch** para saber cómo habilitar esta función.

Botón Posición

Programar

Parada



Botones Posición

Programar

Parada

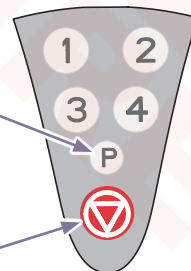

El movimiento se detiene cuando...

- Se alcanza la posición programada.
- Se suelta el botón de posición.
- Se pulsa el botón Parada.

Posición One-Touch (solo para modelos programables)

Cuando la camilla se encuentre en funcionamiento en modo normal, los botones Posición deberán mantenerse presionados hasta que la camilla se encuentre en la posición programada. Cuando se active la función de posición “OneTouch Positioning” (posición con un solo botón), los botones Posición funcionarán con solo apretar el botón una sola vez.

Para habilitar (o deshabilitar) la función de programación One-Touch...
Mantenga presionados los botones Parada y Programar al mismo tiempo.
(tras cinco segundos, oirá tres pitidos si se ha realizado correctamente)

Para volver a una posición programada...
Presione el botón Posición que desee (1, 2, 3, 4) durante dos segundos.

Recomendación: Podrá dejar de presionar el botón cuando se escuche un solo pitido y el sillón seguirá moviéndose hasta que se encuentre en la posición programada.



El movimiento se detiene cuando...
Se alcanza la posición programada.
Se pulsa el botón Parada*.
(* o cualquier otro botón de la palanca o del pedal de control)

Base giratoria (función opcional)

Para girar la base del sillón...

- A) Presione y suelte el pedal de freno.
- B) Gire el sillón hasta la posición deseada.

Para bloquear la posición de la base...

Presione una sola vez el pedal de freno.

Nota: La base quedará fijada automáticamente en la posición deseada una vez transcurridos dos minutos.



Mantenimiento

Limpieza

Tapicería



Advertencia sobre el equipo

La tapicería es resistente a la mayoría de las manchas que pueden producirse con el uso médico, pero puede dañarse si se derraman tintes o disolventes sobre ella. Debe secar inmediatamente los líquidos que se derramen sobre la tapicería.

Limpie todas las semanas la tapicería con un jabón líquido suave mezclado con agua, enjuague con agua limpia y seque completamente para eliminar el desinfectante acumulado.

Desinfecte la tapicería utilizando una solución de lejía común y agua 1:10 (10 %) o productos basados en cloro. A continuación, enjuague con agua limpia y seque a fondo el material. Véanse las Directrices vigentes de los Centros para el Control y la Prevención de Enfermedades para la desinfección y esterilización en centros sanitarios.

Para minimizar la acumulación de residuos de desinfectante/limpiador, no deje que los desinfectantes se acumulen en la superficie de la tapicería. Una vez transcurrido el tiempo de contacto aprobado, retire y seque el exceso de líquido que quede en la superficie.

Con el producto se incluyen instrucciones detalladas de conservación y mantenimiento. Esta información también está disponible en midmark.com en la biblioteca técnica situada en el apartado "Información del usuario" de su producto.

Superficies de plástico y metal pintado

Limpie las superficies de plástico y metal pintado pasando un paño suave y limpio con limpiadores suaves.

Mantenimiento preventivo

Revisión periódica de las siguientes áreas:

- El cable de alimentación no debe presentar cortes ni otros daños visibles.
- Todos los elementos de sujeción deben estar colocados y bien apretados.
- Todas las funciones mecánicas deben funcionar correctamente.

Pida cada 12 meses a un técnico de servicio cualificado que revise su equipo.

Solicitud de servicio técnico

Nota

Cuando llame para solicitar asistencia técnica deberá tener a mano el modelo y el número de serie.

Póngase en contacto con su distribuidor Midmark si necesita asistencia técnica.

Póngase en contacto con Midmark directamente si necesita asistencia técnica:

EE. UU. 844.856.1230 / Canadá 937.526.8585
de lunes a jueves de 8:00 a. m. a 6:00 p. m.
y viernes de 8:00 a. m. a 5:00 p. m. (ET)

Resolución de problemas

El sillón “pita” y una o varias funciones no funcionan.*

- Paso 1:** Si el reposapiés está extendido, repliéguelo. (Véase la sección Reposapiés).
- Paso 2:** Utilice las funciones Subir base, Subir respaldo y Subir reposapiés hasta que se encuentren en sus posiciones máximas.
- Paso 3:** Vuelva a probar las funciones que no funcionasen. Si siguen sin funcionar, contacte con el servicio técnico autorizado.

* Sistema antigolpes

El sistema antigolpes evita que el reposacabezas y el reposapiés puedan chocar contra el suelo (o caídas del sillón) deshabilitando ciertas funciones en caso de que detecte que el sillón se encuentra en una posición en la que podría producirse un choque. Cuando se active este sistema, se escucharán varios pitidos y el ordenador deshabilitará todas o parte de las siguientes funciones (dependiendo de la posición del sillón): Bajar la base, Bajar el respaldo, Subir/bajar la inclinación, Bajar el reposapiés.

Riesgo de choque del reposapiés

Una o varias de las siguientes funciones se deshabilitarán:
bajar la base / bajar la inclinación / bajar la sección del pie

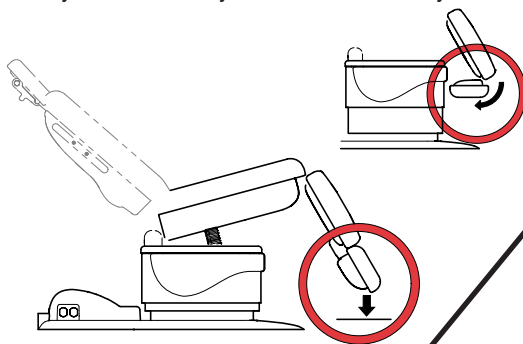

Riesgo de choque del reposacabezas

Una o varias de las siguientes funciones se deshabilitarán:
bajar la base / subir la inclinación / bajar el respaldo

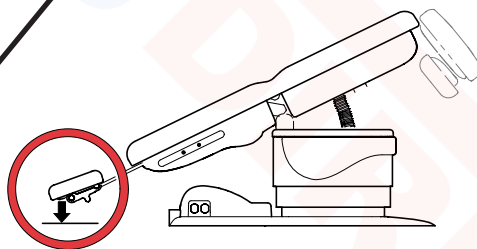

Especificaciones

Pesos y especificaciones eléctricas

Peso del paciente (máximo):	204,1 kg (450 lbs)
Peso del sillón: 641 (con base estándar) con embalaje y plataforma	200 kg (440 lbs) 224 kg (495 lbs)
641 (con base giratoria) con embalaje y plataforma	238 kg (525 lbs) 265 kg (585 lbs)
Cable de alimentación:	243,8 cm (8 pies) de largo
Requisitos eléctricos:	[Véase <i>Identificación del modelo / Tabla de cumplimiento de las normativas</i>]
Voltaje del pedal/palanca de control:	10 V CA, SELV (voltaje de seguridad extra bajo)
Tomacorriente doble (opcional) carga máxima:	115 V CA, 3 A, 50/60 Hz
Fusibles: <i>Ubicados en la entrada del cable de alimentación: F1 y F2</i>	6,3 A, 250 V, tipo T, 5 mm x 20 mm
Ciclo de trabajo (tiempo de funcionamiento del motor):	Funcionamiento intermitente [30 segundos ENCENDIDO, 5 minutos APAGADO]
Clasificaciones:	Clase 1, parte aplicada Tipo B
Protección contra la entrada de líquidos: <u>Solo</u> pedal de control:	Equipo ordinario IPX1
Cumplimiento legal:	[Véase <i>Identificación del modelo / Tabla de cumplimiento de las normativas</i>]



ADVERTENCIA

El equipo no se puede utilizar en presencia de mezclas anestésicas inflamables.

Aclaración: El equipo puede utilizarse en presencia de oxígeno, aire u óxido nitroso.

Identificación del modelo / Tabla de cumplimiento de las normativas

Modelo	Descripción	Conformidad con:				Clasificaciones eléctricas:		
		UL 60601-1	CAN/CSA 22.2, #601.1-IM90	EN 60601-1	EN 60601-1-2 (EMC)	VAC +/-10 %	Ampertios	Ciclos (Hz)
641-002	Sillón eléctrico para uso médico (No programable)	•	•	•	•	Configurable 115 230	8,5 4,5	50 / 60
641-003	Camilla eléctrica para uso médico (Programable) con tomacorrientes	•	•	•	•	115	11,5	50 / 60
641-004	Sillón eléctrico para uso médico (No programable) con base giratoria	•	•	•	•	Configurable 115 230	8,5 4,5	50 / 60
641-005	Camilla eléctrica para uso médico (Programable) con base giratoria	•	•	•	•	Configurable 115 230	8,5 4,5	50 / 60

Clasificación de códigos de incendios:

Todos los juegos de tapicería cumplen con: Boletín Técnico 117 de la Oficina de California para Mobiliario del Hogar.
Los juegos de tapicería opcionales disponibles cumplen con: Boletín Técnico 133 de la Oficina de California para Mobiliario del Hogar.

Límite de movimiento

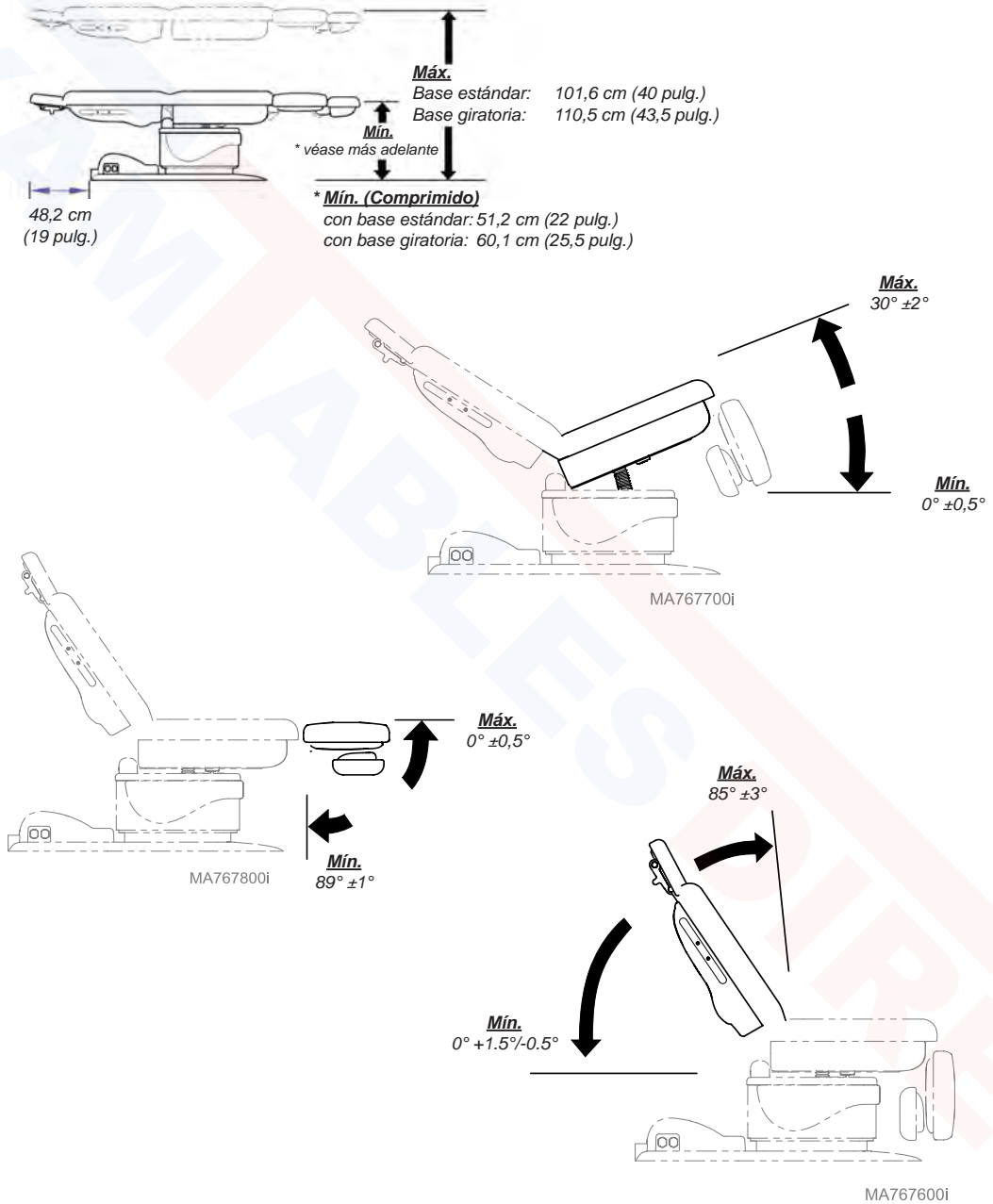

Dimensiones

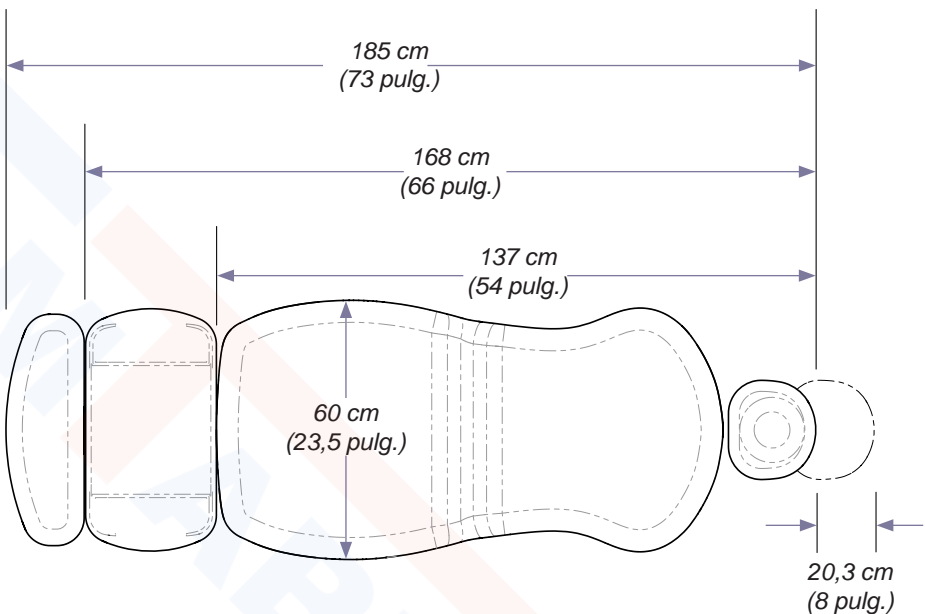

Cable de alimentación opcional

91 cm
(3 pies)

Cable de alimentación estándar

2,4 m
(8 pies)

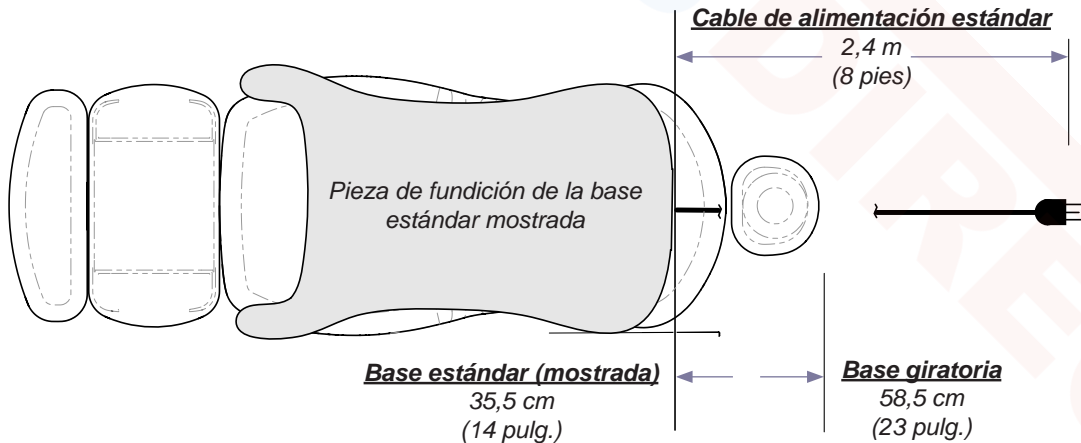

Equipo médico Midmark® + Ritter® (mesas, sillas, asientos para médicos, lámparas, estaciones de trabajo y esterilizadores) Garantía limitada

COBERTURA DE LA GARANTÍA, Midmark Corporation («Midmark») garantiza al comprador minorista original que reparará o reemplazará, a discreción de Midmark, los componentes de los productos médicos nacionales e internacionales fabricados por Midmark (excepto los componentes no garantizados en «Exclusiones») que contengan materiales defectuosos o fallos de mano de obra en condiciones normales de uso y servicio. La responsabilidad única en virtud de esta garantía limitada es a la reparación o la sustitución, a discreción de Midmark, de los componentes aplicables. Esta garantía limitada solo se aplicará a los defectos que se notifiquen a Midmark dentro del período de garantía y cuya existencia se llega a determinar tras un examen efectuado por Midmark. Esta garantía se expide únicamente al comprador minorista original de un producto y no es transferible ni asignable. Se pueden utilizar componentes o productos de repuesto o reformados, siempre y cuando tengan la misma calidad y especificaciones que los componentes y productos nuevos.

Midmark garantiza al comprador minorista original que, durante el período de garantía, reparará o reemplazará el software contenido en los productos fabricados por Midmark (excepto los que no estén garantizados en «Exclusiones») si: (1) los formatos en los que se proporciona el software muestran materiales defectuosos o fallos de mano de obra en condiciones normales de uso y servicio; o (2) el software no se ajusta sustancialmente a las especificaciones publicadas.

PERÍODO DE LA GARANTÍA El período de validez de la garantía de todos los productos y componentes es de un (1) año a partir de la fecha de facturación al comprador minorista original del producto. Los limpiadores ultrasónicos QuickClean® están garantizados por un período de tres (3) años.

OBTENCIÓN DEL SERVICIO DE GARANTÍA El servicio de garantía debe obtenerse a través de un distribuidor de Midmark o un distribuidor autorizado por Midmark en la línea de productos para la que se solicita el servicio de garantía. Puede contactar con Midmark para consultarle dudas o problemas sobre el servicio de garantía por correo electrónico en midmark.com, por teléfono al +1.937.526.3662 o por correo postal a Midmark Corporation, 60 Vista Drive, Versailles, Ohio 45380. Es obligación del comprador minorista organizar la entrega de un producto a Midmark o a uno de sus distribuidores autorizados para el servicio de garantía, la cual correrá a cargo del comprador. También es obligación del comprador minorista cumplir las instrucciones de servicio de garantía proporcionadas, ya sea por Midmark o por su distribuidor autorizado. El comprador minorista debe suministrar a Midmark la información de registro de la garantía completada en un plazo de treinta (30) días después de la compra con el fin de obtener los beneficios de esta garantía limitada.

EXCLUSIONES: Esta garantía limitada no cubre (y Midmark no es responsable de) lo siguiente:

- (1) Defectos, daños u otras condiciones causadas, en su totalidad o en parte, por el mal uso, abuso, negligencia, alteración, accidente, daños durante el transporte, almacenamiento negligente, manipulación o incapacidad de solicitar y lograr la reparación o la sustitución dentro del plazo estipulado;
- (2) Productos que no se hayan instalado, utilizado o limpiado y mantenido adecuadamente tal y como se indica o se recomienda en la «Instalación» de Midmark y/o el «Manual de instalación/uso» del producto en cuestión, incluidas las condiciones de entorno estructural y operativo y los requisitos de alimentación eléctrica;
- (3) Productos considerados de naturaleza consumible o estéril;
- (4) Accesorios o piezas no fabricados por Midmark;
- (5) Facturas de terceros en concepto de ajustes, reparaciones, piezas de recambio, instalaciones o cualquier otra modificación del producto, o relacionada con el mismo, que se hayan realizado sin la autorización previa por escrito de Midmark;
- (6) Costes y gastos de mantenimiento y limpieza rutinarios; y
- (7) Declaraciones y garantías hechas por cualquier persona o entidad que no sea Midmark.
- (8) Coincidencia de color, grano o textura, a excepción de las normas comercialmente aceptables;
- (9) Cambios en el color causados por la luz natural o artificial;
- (10) Productos fabricados a medida;
- (11) Alteraciones o modificaciones del producto efectuadas por cualquier persona o entidad que no sea Midmark; y
- (12) Productos que estarían cubiertos por esta garantía limitada pero que se hayan adquirido: (i) a través de una persona o entidad distinta a Midmark o sus distribuidores autorizados; o (ii) a través de un distribuidor de Midmark que no tenga la autorización para vender el producto en cuestión en el territorio donde se encuentre el comprador, o que no tenga la autorización para vender el producto en el sector médico.

SOFTWARE; EN RELACIÓN CON EL SOFTWARE QUE CONSTITUYA UN PRODUCTO O COMPONENTE DEL MISMO, MIDMARK NO GARANTIZA QUE EL SOFTWARE: (1) ESTÉ LIBRE DE ERRORES; (2) SE PUEDA UTILIZAR SIN PROBLEMAS NI INTERRUPCIONES; O (3) NO SEA VULNERABLE A LA INTRUSIÓN O AL ATAQUE DE VIRUS U OTROS MÉTODOS.

RESPONSABILIDAD EXCLUSIVA; DAÑOS EMERGENTES; LA ÚNICA RESPONSABILIDAD DE MIDMARK EN VIRTUD DE LA PRESENTE GARANTÍA LIMITADA ES LA DE REPARAR O SUSTITUIR LAS PIEZAS DEFECTUOSAS. MIDMARK NO SE HACE RESPONSABLE DE, Y POR LA PRESENTE RENUNCIA A, CUALESQUIERA DAÑOS DIRECTOS, ESPECIALES, INDIRECTOS, ACCIDENTALES, EJEMPLARES O CONSECUENTES, O DEMORAS, INCLUIDOS, SIN LIMITACIÓN, Y DAÑOS POR PÉRDIDA DE GANANCIAS O INGRESOS, PÉRDIDA DE USO, PÉRDIDA DE DATOS, TIEMPO MUERTO, COBERTURA Y SALARIOS DE EMPLEADOS O DE CONTRATISTA INDEPENDIENTE, PAGOS Y BENEFICIOS. LA PRESENTE EXENCIÓN DE RESPONSABILIDAD SERÁ VÁLIDA AUN EN CASO DE INCUMPLIMIENTO O INCUMPLIMIENTO ALEGADO DEL OBJETIVO PRINCIPAL DE ESTA GARANTÍA LIMITADA O DE SUS RESPONSABILIDADES ESPECIFICADAS EN EL PRESENTE DOCUMENTO. EXENCIÓN DE RESPONSABILIDAD DE LA GARANTÍA ESTA ES LA GARANTÍA COMPLETA DE MIDMARK Y SUSTITUYE A CUALQUIER OTRA GARANTÍA, EXPLÍCITA O IMPLÍCITA. MIDMARK NO OFRECE GARANTÍAS IMPLÍCITAS DE NINGÚN TIPO, INCLUIDAS LAS IMPLÍCITAS DE COMERCIABILIDAD O IDONEIDAD PARA UN PROPÓSITO DETERMINADO. ESTA GARANTÍA SE LIMITA A LA REPARACIÓN O SUSTITUCIÓN DE PIEZAS DEFECTUOSAS.

ESTATUTO DE LIMITACIONES No podrá interponerse ninguna acción contra Midmark por incumplimiento de esta garantía limitada, de una garantía implícita, si las hubiere, o por cualquier otra reclamación que surja de o en relación con los productos, después de transcurridos noventa (90) días después del vencimiento del período de garantía limitada.

AUTORIZACIÓN Midmark no autoriza a ninguna persona ni empresa a imponer ni aprobar ninguna otra obligación ni responsabilidad en relación con los productos.

Midmark Corporation

60 Vista Drive

Versailles, OH 45380 EE. UU.

1.800.643.6275

+1.937.526.3662

[midmark.com](https://www.midmark.com)

003-1709-99

Shop tables & accessories at





Fauteuil d'intervention électrique

[English](#)
[Español](#)
[Français](#)

Pour les modèles :
641 (tous)



Guide de l'utilisateur

003-1709-99

TP202 20-42-FO-00014 Rev A1 C2169

Shop tables & accessories at

Informations produit

(Les renseignements ci-dessous sont nécessaires lorsque vous contactez le service après-vente.)

Revendeur [nom / téléphone] :

Date d'acquisition :

Numéro de modèle / de série :

**Société de service
après-vente agréée Midmark**
[nom / téléphone] :

**Étiquette du numéro
de modèle / de série**

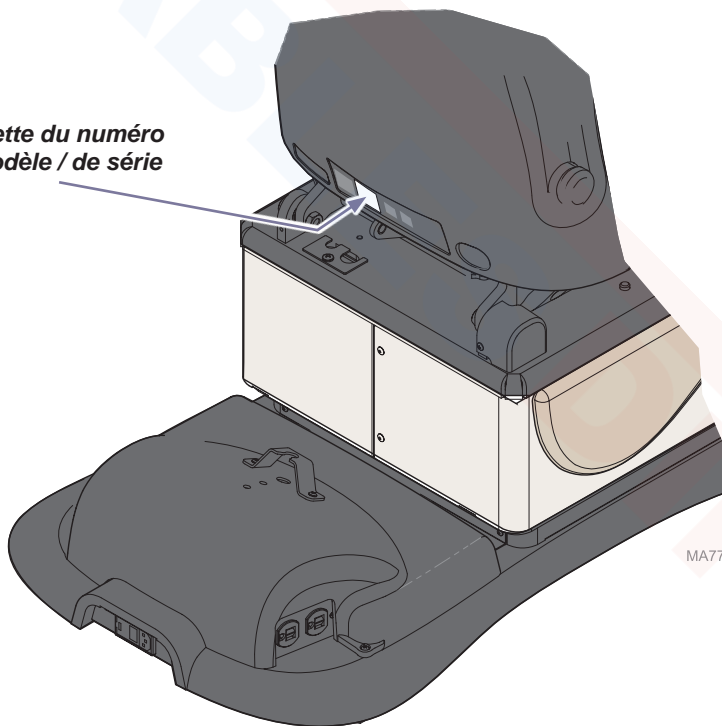

MA774500i

Table des matières

Renseignements importants

Symboles de sécurité.....	4
Utilisation prévue.....	5
Alimentation électrique.....	5
Interférences électromagnétiques.....	5
Mise au rebut de l'équipement.....	5
Transport et conditions de stockage.....	5
Représentants autorisés.....	6
Consignes de sécurité.....	7
Raccordement de la commande manuelle et de la pédale.....	7
Système anticollision.....	7

Fonctionnement

Alimentation du fauteuil.....	8
Les fusibles du fauteuil.....	8
Relevage / Abaissement de la base.....	9
Relevage / Abaissement du dossier.....	10
Relevage / Abaissement des pieds.....	11
Inclinaison vers le haut / vers le bas.....	12
Activation de plusieurs fonctions.....	13
Fonction Origine.....	14
Fonction Quick Chair®.....	15
Positionnement de la tête.....	16
Réglage du rail latéral.....	17
Rallonge pour les pieds.....	18
Prise de courant du fauteuil (en option).....	19
Programmation des positions du fauteuil (en option).....	20
Positionnement One-Touch (Modèles programmables uniquement).....	21
Base rotative (en option).....	22

Entretien

Nettoyage.....	23
Entretien préventif.....	23
Service après-vente.....	23

Dépannage

Système anticollision.....	24
----------------------------	----

Caractéristiques techniques

Poids et caractéristiques électriques.....	25
Identification du modèle / Tableau de conformité.....	26
Amplitude de déplacement.....	27
Dimensions.....	28

Renseignements sur la garantie

La garantie.....	29
------------------	----

Renseignements importants - Symboles de sécurité



AVERTISSEMENT

Signale un danger potentiel qui pourrait entraîner des blessures graves.



Attention

Signale un danger potentiel qui doit être évité, sous peine de blessures graves.



Avertissement relatif à l'équipement

Signale un danger potentiel qui pourrait endommager l'équipement s'il n'est pas évité.

Remarque

Attire l'attention sur une procédure, une pratique ou une situation.



Consulter le manuel



Orientation correcte pour l'expédition



Fragile



Type B, partie appliquée



Mise à la terre de protection



Arrêt d'urgence



Numéro de catalogue



Numéro de série



Fabricant



Conserver au sec



Hauteur maximale d'empilage (palettes empilées)



Calibre des fusibles



Protégé contre les ruissellements d'eau

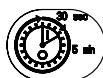

Cycle d'utilisation (cycle du moteur) :
30 secondes ACTIVÉ,
5 minutes DÉACTIVÉ



Poids limite du patient

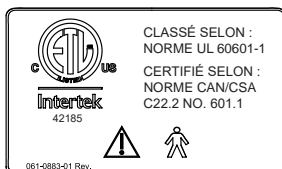

Ce produit a été testé quant aux risques d'électrocution, d'incendie et de dangers mécaniques uniquement, selon les normes UL60601-1 et CAN/CSA C22.2 NO. 601.1.

Utilisation prévue

Ce produit est destiné à être utilisé comme un fauteuil ou une table afin de permettre le placement et le support du patient lors d'une procédure ou d'un examen général exécuté par un professionnel de la santé qualifié.

Alimentation électrique



Attention

En cas d'utilisation d'appareils chirurgicaux à haute fréquence ou de cathéters endocardiques :

- Utilisez un matériau non conducteur pour isoler le patient des parties métalliques du fauteuil.
- Consultez les instructions d'utilisation de l'appareil avant de l'utiliser avec le tiroir ou l'élément chauffant de garniture.

Tout manquement à cette recommandation peut provoquer une électrocution ou des brûlures au patient.

Interférences électromagnétiques

Ce fauteuil Midmark est conçu et construit pour minimiser les interférences électromagnétiques avec d'autres dispositifs. Cependant, en cas d'interférences entre un autre appareil et ce fauteuil :

- retirez de la pièce l'appareil qui crée les interférences ;
- branchez le fauteuil sur un circuit isolé ;
- augmentez la distance entre le fauteuil et l'appareil qui crée les interférences ;
- contactez Midmark si les interférences persistent.

Mise au rebut de l'équipement

À la fin de la durée de vie du produit, le fauteuil, les accessoires et autres fournitures peuvent devenir contaminés dans le cadre d'une utilisation normale. Consultez les codes et les arrêtés locaux pour vous renseigner sur la mise au rebut appropriée de l'équipement, des accessoires et autres fournitures.

Transport et conditions de stockage

Plage de températures ambiantes..... +5 °C à 38 °C (+41 °F à 100 °F)

Humidité relative..... 10 à 90 % (sans condensation)

Pression atmosphérique..... 500 hPa à 1 060 hPa (0,49 atm à 1,05 atm)



AVERTISSEMENT

Ce produit peut vous exposer à des agents chimiques, tels que l'oxyde d'antimoine (trioxyde d'antimoine), connu, dans l'État de Californie, pour être cancérigène.

Pour plus d'informations, visitez www.p65warnings.ca.gov

Représentants autorisés



AVERTISSEMENT

En cas d'incident grave en rapport avec le dispositif, veuillez contacter Midmark et l'autorité compétente appropriée.

En Colombie, tous les problèmes, plaintes ou questions des clients doivent être adressés au représentant autorisé de Midmark indiqué ci-dessous.

Técnica Electromédica S.A.

Calle 47 # 5-26

Bogota Colombia c.p. 110111

Tel. (+ 57 1) 756 87 87

atencionalcliente@tecnicaelectromedica.com

En Costa Rica, tous les problèmes, plaintes ou questions des clients doivent être adressés au représentant autorisé de Midmark indiqué ci-dessous.

Corporacion Almotec SA

225 metros al sur de oficina de correos

San Jose, Zapote, Costa Rica

Tel: 506 7112 9782

En Panama, tous les problèmes, plaintes ou questions des clients doivent être adressés au représentant autorisé de Midmark indiqué ci-dessous.

TECNIDENTAL PANAMA S.A.

VILLA MAGNA, VILLA ZAITA

OFFICE B8

PANAMA

Tel/Fax: 343-4049/ 6614-8029

tecnidentalpanama@gmail.com

En Mexique, tous les problèmes, plaintes ou questions des clients doivent être adressés au représentant autorisé de Midmark indiqué ci-dessous.

Sofía Zavala | Asuntos Regulatorios

Carlos Nafarrate SA de CV

Avenida Las Américas 601,

Ladrón de Guevara, 44600,

Guadalajara, Jalisco, México | Tel (33) 3669 9800

En Qatar, tous les problèmes, plaintes ou questions des clients doivent être adressés au représentant autorisé de Midmark indiqué ci-dessous.

Tadmur Trading

Midmac Roundabout

Opposite Al Mana Petrol Station

Doha, Qatar

Tel: +974-44337000

Fax: +974-44337100

Consignes de sécurité



Attention

Veillez à ce que tout membre du personnel et tout équipement soient éloignés de la table avant d'activer une fonction. Tout manquement à cette recommandation peut entraîner des blessures.

Raccordement de la commande manuelle et de la pédale

Il y a deux prises de raccordement pour la commande manuelle et la pédale. L'une se trouve sur la colonne de base, à l'extrémité « pieds » du fauteuil, et l'autre, sur le capot du cordon d'alimentation, à l'extrémité « tête ». Ces prises de raccordement sont interchangeables.

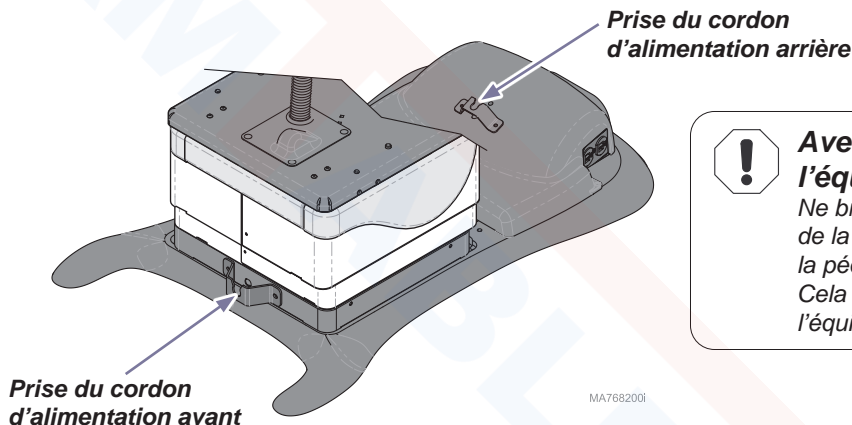

Avertissement relatif à l'équipement

Ne branchez jamais le cordon de la commande manuelle / de la pédale dans une autre prise. Cela pourrait endommager l'équipement.

Pour brancher les cordons d'alimentation de la commande manuelle et de la pédale...

- Glissez la partie étroite de la fiche dans le support.
- Branchez le cordon d'alimentation dans la prise. (Voir la Remarque.)
- Serrez la bague de blocage.

Remarque : la fiche est « à détrompeur » et doit être correctement orientée pour être branchée.

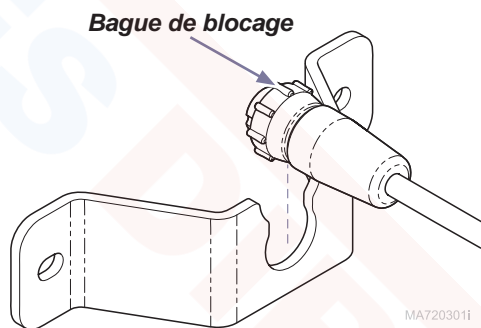

Système anticollision

Le système anticollision permet d'éviter que la tête et le repose-pieds ne heurtent le sol (ou les revêtements du fauteuil) en désactivant certaines fonctions si une position de collision potentielle est détectée. Lorsque ce système est activé, la carte du PC émet plusieurs « bips » et désactive l'une ou l'ensemble des fonctions suivantes (selon la position du fauteuil) : Abaissement de la base, Abaissement du dossier, Inclinaison vers le haut / vers le bas et abaissement des pieds.

Fonctionnement

Alimentation du fauteuil

Si le fauteuil n'est pas alimenté...

Aucune fonction ne sera disponible.

Avant d'appeler le service après-vente...

- A) Vérifiez les connexions du cordon d'alimentation.
- B) Vérifiez / réinitialisez le disjoncteur de l'installation.
- C) Vérifiez / remplacez le ou les fusibles du fauteuil.

Si le témoin d'alimentation est...

ALLUMÉ : le fauteuil est alimenté.

ÉTEINT : le fauteuil n'est pas alimenté.

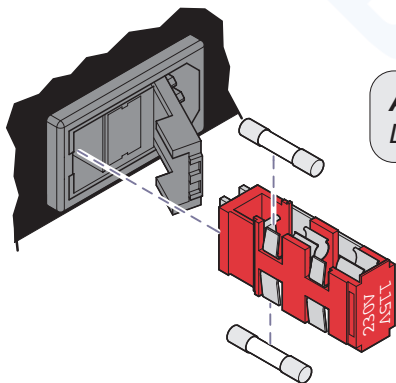
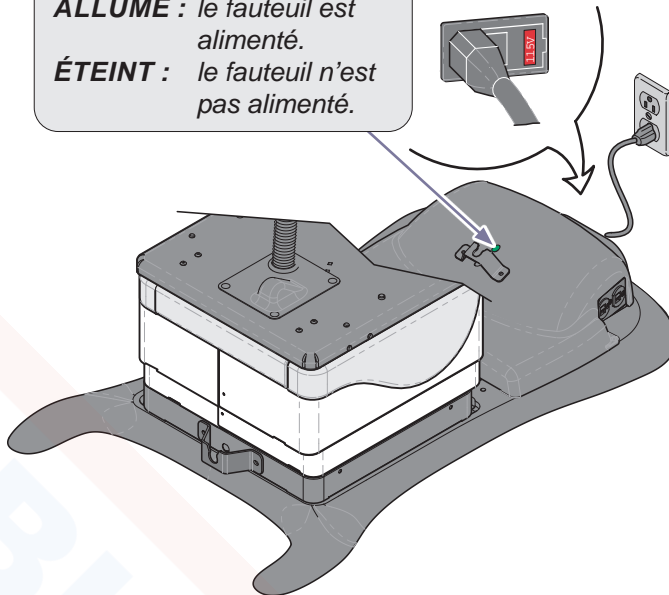

Avant de remplacer les fusibles...

Débranchez le cordon d'alimentation du fauteuil.

Pour remplacer les fusibles...

[Consultez la section Caractéristiques techniques pour connaître la taille et le calibre corrects des fusibles]

- A) Ouvrez le capot du porte-fusible.
- B) Retirez le porte-fusible et le ou les fusibles défectueux.
- C) Installez un ou plusieurs fusibles neufs et remettez le porte-fusible en place.

Attention : la tension apparaissant dans la fenêtre du capot de porte-fusible doit correspondre à la tension d'alimentation de l'installation.

Réglage de la tension

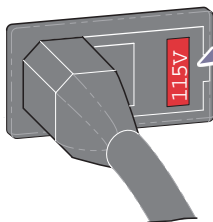

MA768400i



Avertissement relatif à l'équipement

Un réglage de tension incorrect endommagera le fauteuil.

Relevage / Abaissement de la base

Pour RELEVER ou ABAISSER la base...

Maintenez enfoncé le bouton approprié.

Le déplacement s'arrête lorsque...

Le bouton de relevage / abaissement est relâché.
La position maximale / minimale est atteinte.
Le bouton Arrêt est enfoncé.

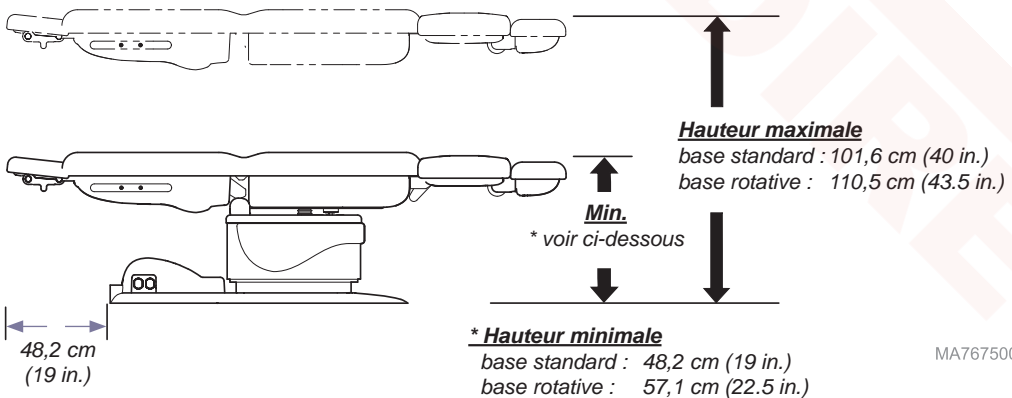
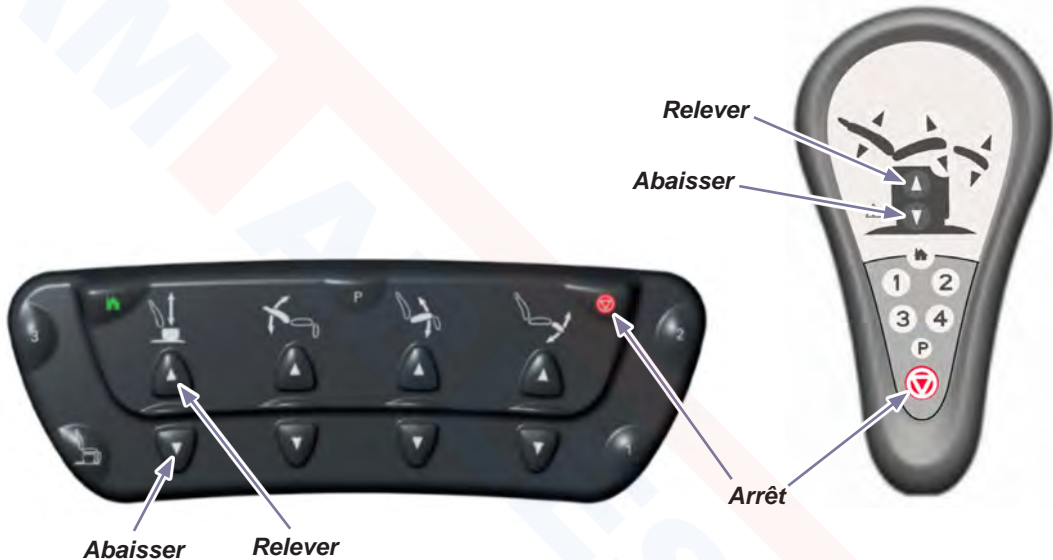

MA767500i

Relevage / Abaissement du dossier

Pour RELEVER ou ABAISSER le dossier...
Maintenez enfoncé le bouton approprié.

Le déplacement s'arrête lorsque...
Le bouton de relevage / abaissement est relâché.
La position maximale / minimale est atteinte.
Le bouton Arrêt est enfoncé.

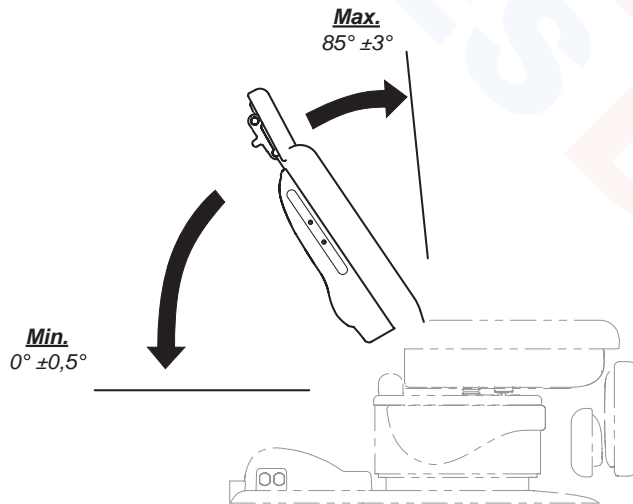
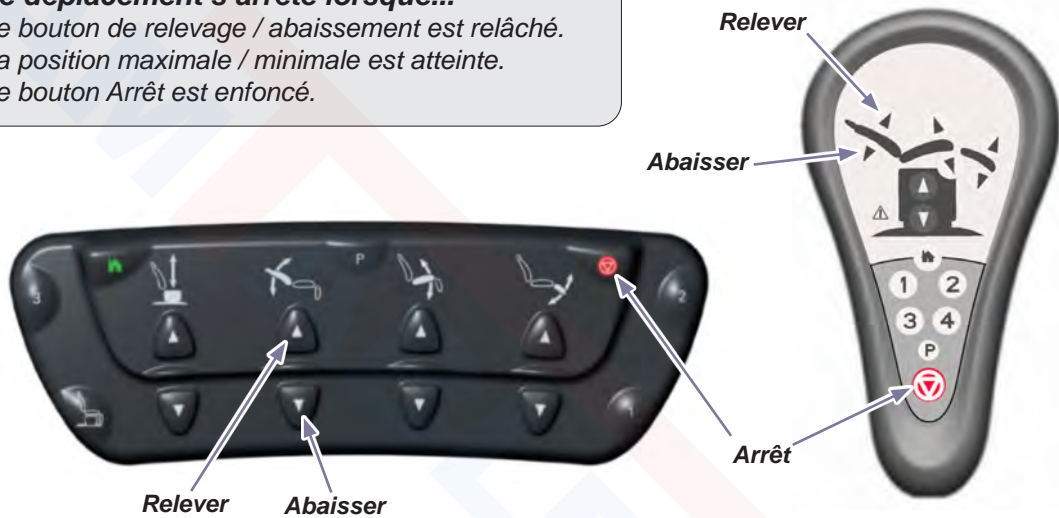

MA767600i

Relevage / Abaissement des pieds

Pour RELEVER ou ABAISSER les pieds...

Maintenez enfoncé le bouton approprié.

Le déplacement s'arrête lorsque...

Le bouton de relevage / abaissement est relâché.

La position maximale / minimale est atteinte.

Le bouton Arrêt est enfoncé.

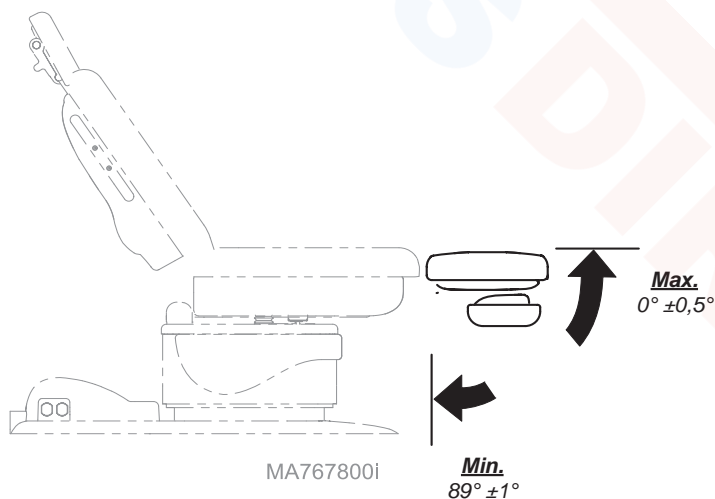
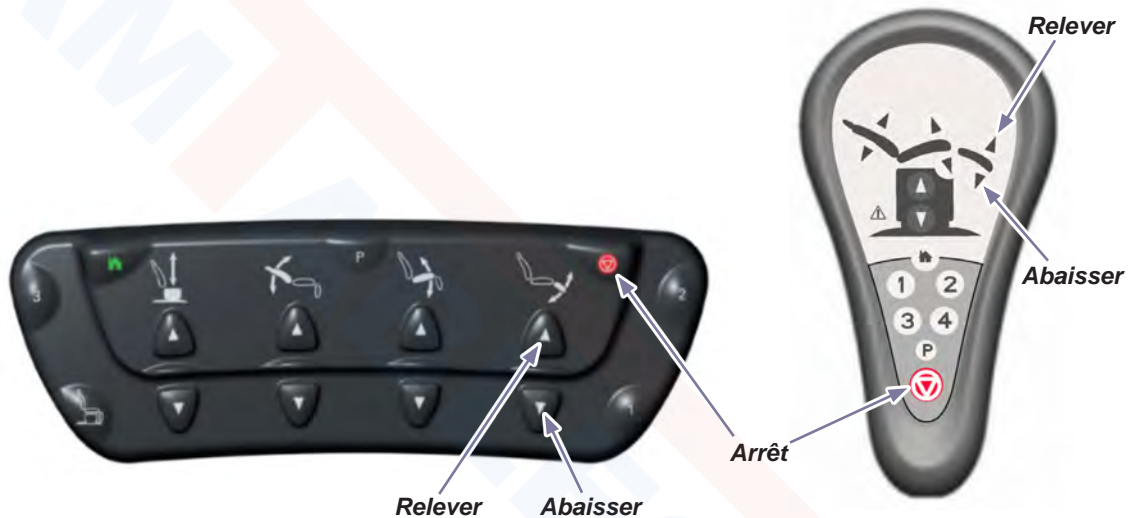

Inclinaison vers le haut / vers le bas

Pour incliner l'assise vers le HAUT ou vers le BAS...
Maintenez enfoncé le bouton approprié.

Le déplacement s'arrête lorsque...
Le bouton de relevage / abaissement est relâché.
La position maximale / minimale est atteinte.
Le bouton Arrêt est enfoncé.

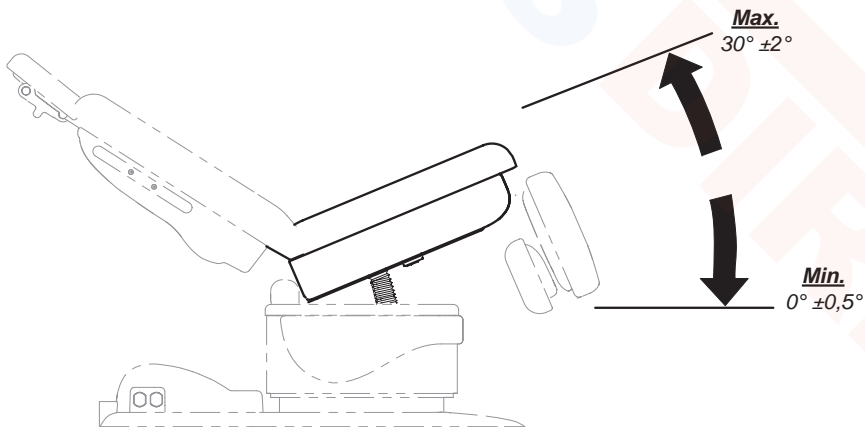
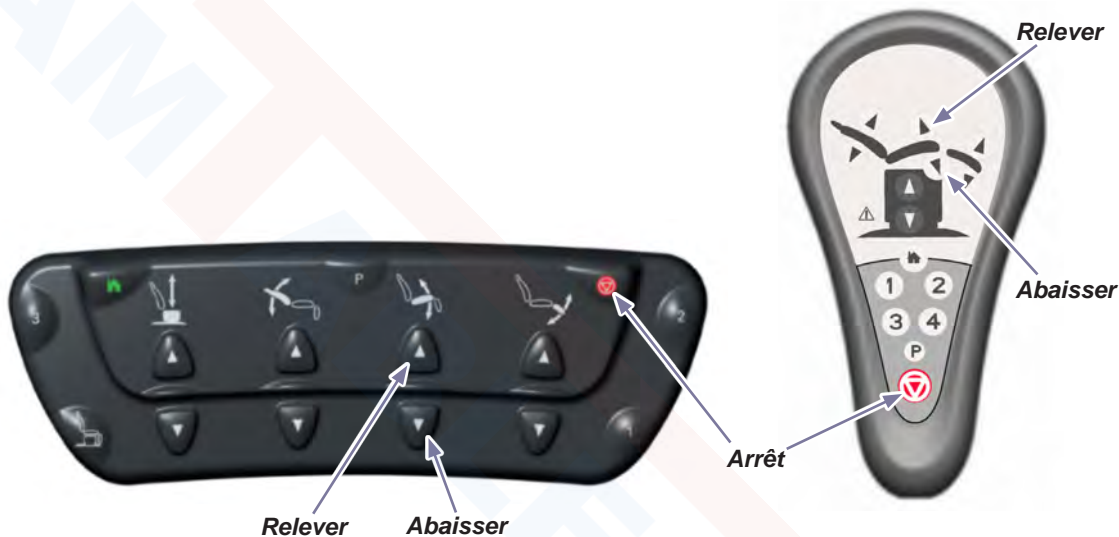

MA767700i

Activation de plusieurs fonctions

Les fonctions Base / Dossier / Pieds / Inclinaison peuvent être activées simultanément.

Pour activer plusieurs fonctions...

Appuyez simultanément sur les boutons nécessaires et maintenez-les enfoncés. (ex., Inclinaison vers le bas et abaissement des pieds)

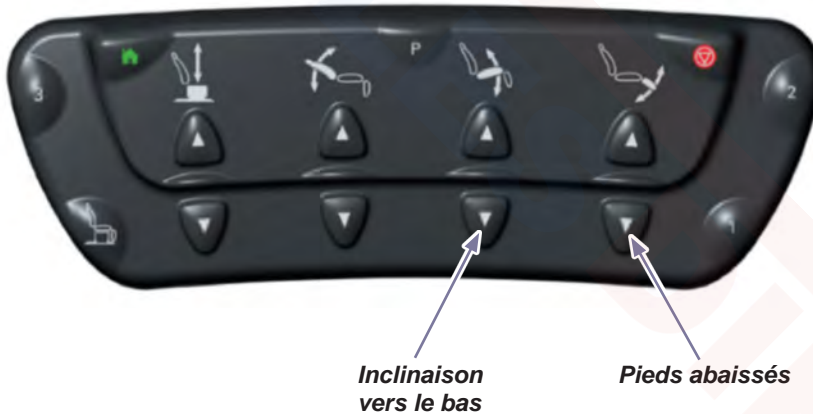
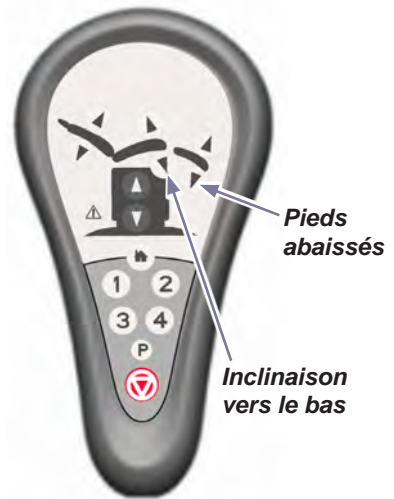

Fonction Origine

La fonction Origine permet d'abaisser automatiquement le fauteuil de façon à permettre au patient d'y monter ou d'en descendre facilement.

Pour abaisser la base de 58,4 cm (23 in.)...

Enfoncez puis relâchez immédiatement le bouton Origine.

Pour abaisser la base de 48,2 cm (19 in.)...

Appuyez sur le bouton Origine et maintenez-le enfoncé jusqu'à ce que vous entendiez un « bip » unique.

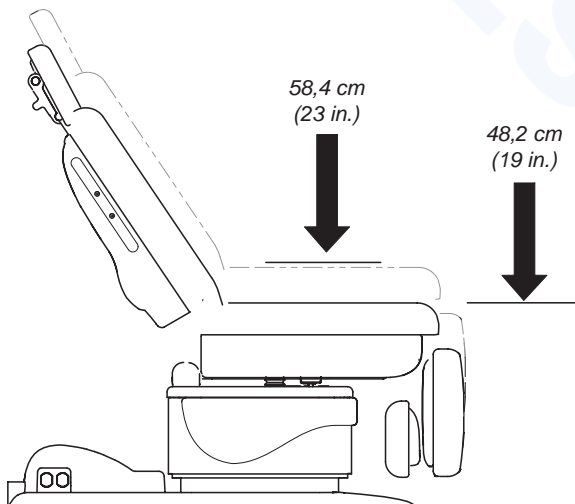

Le déplacement s'arrête lorsque...

La position d'« Origine » est atteinte.

Le bouton Arrêt est enfoncé.

MA767900i

Fonction Quick Chair®

La fonction QuickChair™ active simultanément les fonctions Abaissement de la base / Inclinaison vers le bas / Abaissement des pieds / Relevage du dossier. Cette fonction ne peut être activée qu'à l'aide de la pédale.

Pour activer la fonction Quick Chair®...

Appuyez sur le bouton Quick Chair® et maintenez-le enfoncé.

Le déplacement s'arrête lorsque...

La position « Fauteuil » est atteinte.
Le bouton Quick Chair® est relâché.
Le bouton Arrêt est enfoncé.



Bouton
Quick Chair®

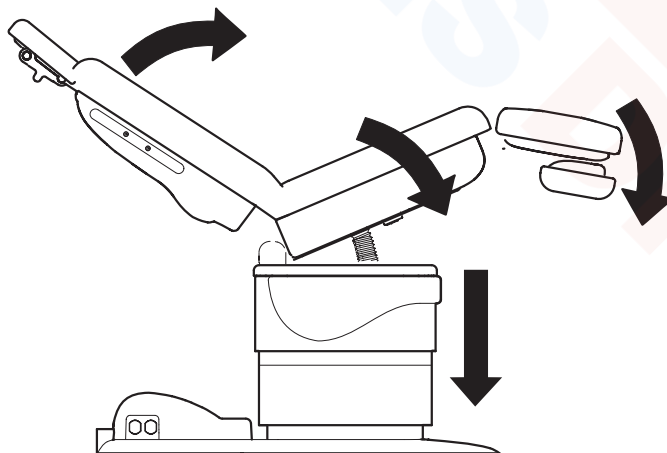

MA768000i

Positionnement de la tête



Attention

La tête doit être fermement verrouillée en place avant d'effectuer tout examen ou toute procédure.

Pour régler l'angle de pivotement...

- A) Desserrez le bouton (A).
- B) Pivotez la tête dans la position souhaitée.
- C) Serrez le bouton (A) pour le verrouiller en place.

REMARQUE : le style du coussin de la tête peut varier.



Pour régler la longueur d'extension...

- A) Desserrez le bouton (B).
- B) Faites glisser la tête dans la position souhaitée.
- C) Serrez le bouton (B) pour le verrouiller en place.

MA774000p

Réglage du rail latéral

Pour régler le rail latéral (le faire sortir / rentrer)...

- A) Desserrez le bouton de réglage du rail latéral souhaité.
- B) Faites glisser le rail latéral dans la position souhaitée.
- C) Serrez le bouton de réglage pour le verrouiller en place.



MA774100b

Rallonge pour les pieds

La rallonge rétractable pour les pieds allonge la surface de support du patient pour accommoder les patients de grande taille.



Avertissement relatif à l'équipement

La rallonge pour pieds supporte un poids maximal de 54 kg (120 lbs).
Le dépassement de cette limite peut endommager l'équipement.

Pour allonger le repose-pieds...

- A) Appuyez sur le levier de déverrouillage de chaque côté du repose-pieds.
- B) Pivotez la rallonge pour les pieds vers le haut jusqu'à ce qu'elle se verrouille en place.

Pour rétracter la rallonge pour les pieds...

- A) Appuyez sur le levier de déverrouillage de chaque côté du repose-pieds.
- B) Pivotez la rallonge pour les pieds dans sa position de remisage.



Prise de courant du fauteuil (en option)

La prise de courant du fauteuil alimente les accessoires utilisés pendant les procédures médicales. L'alimentation de la prise est interrompue en cas de dépassement de la charge maximale.

Charge maximale..... 115 V AC, 3 A, 50/60 Hz



Avertissement relatif à l'équipement

*Le dépassement de la charge maximale des prises de courant peut faire griller les fusibles. Si cela se produit, toutes les fonctions du fauteuil resteront désactivées tant que les fusibles n'auront pas été remplacés. Reportez-vous à la section **Alimentation du fauteuil** pour connaître la procédure de remplacement des fusibles.*



MA774400p

Programmation des positions du fauteuil (en option)

La fonction de programmation permet de rappeler facilement des positions du fauteuil fréquemment utilisées.

Pour programmer une position du fauteuil...

- A) Placez le fauteuil dans la position souhaitée.
- B) Appuyez sur le bouton Programme. (Vous entendrez un « bip » unique.)
- C) Appuyez sur le bouton de la position souhaitée (1, 2, 3 ou 4). (Trois « bips ».)

Conseil : vous devez appuyer sur le bouton de la position souhaitée dans les cinq secondes après avoir appuyé sur le bouton Programme.

Pour rappeler une position programmée...

Appuyez sur le bouton de la position souhaitée (1, 2, 3 ou 4)* et maintenez-le enfoncé.

Conseil : les boutons de position (1, 2, 3, 4) peuvent être modifiés pour fonctionner selon le mode « appuyer et relâcher ». Reportez-vous à : **Positionnement One-Touch** pour connaître la procédure d'activation.

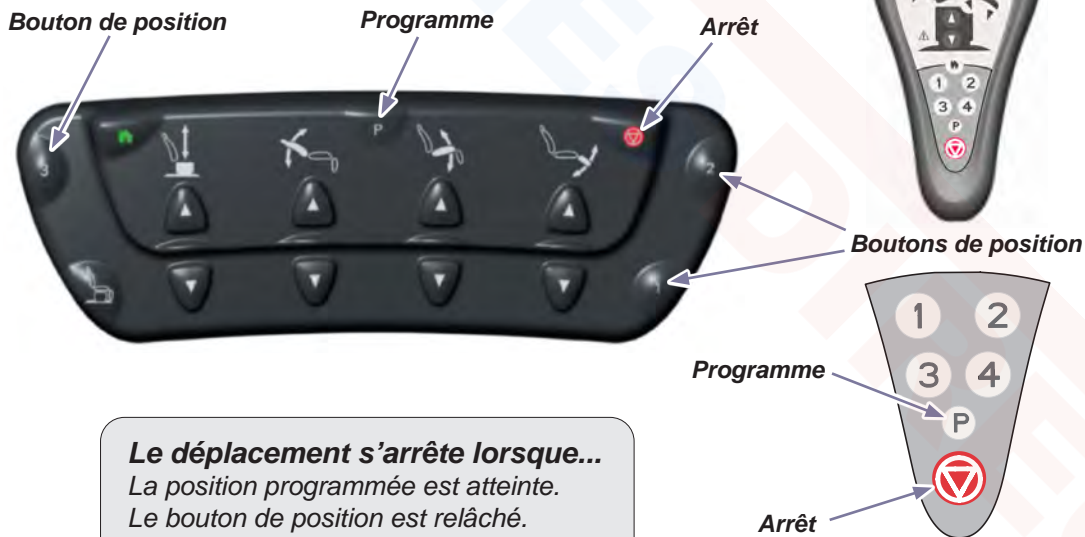

Positionnement One-Touch (Modèles programmables uniquement)

En mode de fonctionnement normal, les boutons de position doivent être appuyés et maintenus enfoncés jusqu'à ce que la position programmée soit atteinte. Lorsque la fonction Positionnement One-Touch est activée, les boutons de position fonctionnent en mode « appuyer et relâcher ».

Pour activer (ou désactiver) la fonction Positionnement One-Touch...

Appuyez simultanément sur les boutons Arrêt et Programme et maintenez-les enfoncés.
(Après cinq secondes, trois « bips » retentissent en cas de succès.)

Pour rappeler une position programmée...

Appuyez sur le bouton de la position souhaitée (1, 2, 3 ou 4) pendant deux secondes.

Conseil : après avoir entendu un « bip » unique, vous pouvez relâcher le bouton et le fauteuil continuera de se déplacer dans la position programmée.

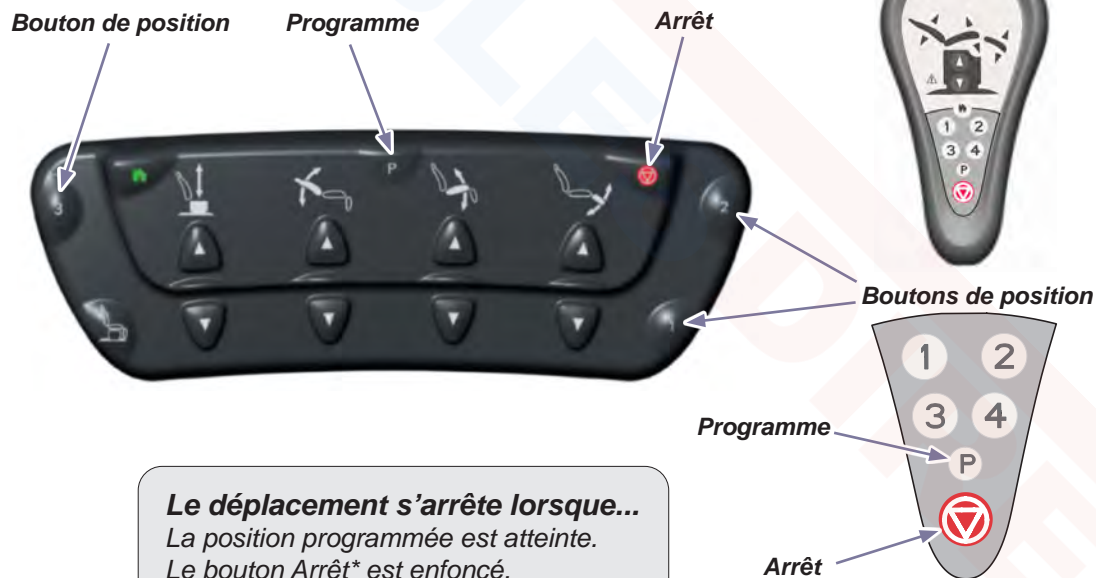

Le déplacement s'arrête lorsque...

La position programmée est atteinte.

Le bouton Arrêt* est enfoncé.

(* Ou n'importe quel bouton de la commande manuelle ou la pédale)

Base rotative (en option)

Pour faire tourner la base du fauteuil...

- A) Appuyez et relâchez la pédale de frein.
- B) Faites tourner le fauteuil dans la position souhaitée.

Pour verrouiller la base en position... Appuyez et relâchez la pédale de frein.

Remarque : la base se verrouille automatiquement en position au bout de deux minutes.



Entretien

Nettoyage

Garniture



Avertissement relatif à l'équipement

La garniture résiste à la plupart des taches d'origine médicale, mais risque d'être endommagée par les solvants et les teintures. Essayez immédiatement tout liquide renversé sur la garniture.

Nettoyez la garniture toutes les semaines avec un mélange de savon doux liquide et d'eau. Rincez à l'eau claire et séchez complètement afin d'éliminer les résidus de désinfectant.

Désinfectez la garniture avec une solution à base d'un volume d'eau de Javel ou de produits chlorés pour 10 volumes d'eau (10 %). Puis rincez à l'eau claire et séchez soigneusement. Voir les directives de désinfection et de stérilisation dans les centres de santé des centres pour le contrôle des maladies (CDC).

Pour minimiser les dommages provoqués par les résidus de nettoyeurs désinfectants, empêchez toute accumulation de désinfectant sur la garniture. Lorsque le temps de réaction reconnu s'est écoulé, ôtez et séchez tout excès de liquide restant sur la surface.

Votre produit est livré avec un manuel détaillé d'utilisation et d'entretien. Vous trouverez également toutes les informations utiles sur midmark.com à la rubrique Bibliothèque technique, au niveau de l'onglet Documents correspondant à votre produit.

Surfaces en plastique / peintes

Nettoyez les surfaces en métal et en plastique peintes toutes les semaines à l'aide d'un chiffon doux propre et de détergents doux.

Entretien préventif

Examinez périodiquement les éléments suivants :

- Le cordon d'alimentation ne doit présenter aucune coupure ou autre dommage matériel.
- Toutes les fixations doivent être en place et bien attachées.
- Tous les dispositifs mécaniques doivent fonctionner correctement.

Faites vérifier votre équipement chaque année par un technicien qualifié.

Service après-vente

Remarque

Vous devez préciser le numéro de modèle / de série lorsque vous contactez le service après-vente.

Si une réparation est nécessaire, contactez votre revendeur Midmark.

Si un entretien est nécessaire, contactez Midmark directement :

É.-U. 844.856.1230 / Canada 937.526.8585
Du lundi au jeudi, de 8 h à 18 h
et le vendredi de 8 h à 17 h (HE)

Dépannage

Le fauteuil émet un « bip » et une ou plusieurs fonctions sont inopérantes.*

Étape 1 : si le repose-pieds est sorti, mettez-le en position de remisage.
(Consultez la section Rallonge pour les pieds.)

Étape 2 : activez les fonctions Relevage de la base, Relevage du dossier, Relevage des pieds à leurs positions maximales.

Étape 3 : essayez à nouveau la ou les fonctions inopérantes.
Si une ou plusieurs fonctions demeurent inopérantes, contactez le service après-vente agréé.

* **Système anticollision**

Le système anticollision permet d'éviter que la tête et le repose-pieds ne heurtent le sol (ou les revêtements du fauteuil) en désactivant certaines fonctions si une position de collision potentielle est détectée. Lorsque ce système est activé, la carte du PC émet plusieurs « bips » et désactive l'une ou l'ensemble des fonctions suivantes (selon la position du fauteuil) : Abaissement de la base, Abaissement du dossier, Inclinaison vers le haut / vers le bas et abaissement des pieds.

Collision potentielle de la rallonge pour les pieds

Une ou plusieurs des fonctions suivantes peuvent être désactivées :

Abaissement de la base / Inclinaison vers le bas / Abaissement des pieds

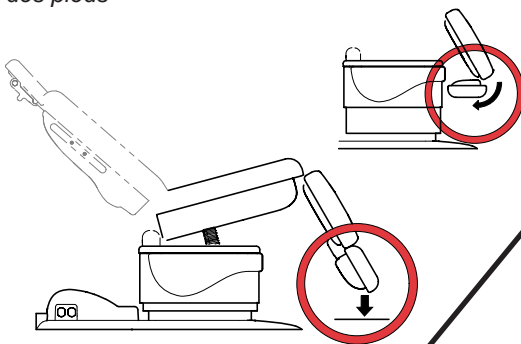

Collision potentielle de la tête

Une ou plusieurs des fonctions suivantes peuvent être désactivées :

Abaissement de la base / Inclinaison vers le haut / Abaissement du dossier

MA7681001

Caractéristiques techniques

Poids et caractéristiques électriques

Poids du patient (maximal) :	204,1 kg (450 lbs)
Poids du fauteuil : 641 (avec base standard) avec emballage et palette	200 kg (440 lbs) 224 kg (495 lbs)
641 (avec base rotative) avec emballage et palette	238 kg (525 lbs) 265 kg (585 lbs)
Cordon d'alimentation :	243,8 cm (8 ft) de long
Alimentation électrique :	[Voir l'identification du modèle / les tableaux de conformité à la réglementation]
Alimentation de la pédale / commande manuelle :	10 V CA, SELV (Tension de sécurité extra-basse)
Prise de courant double (en option) charge maximale :	115 V CA, 3 A, 50/60 Hz
Fusibles : <i>Situés au niveau de l'entrée du cordon d'alimentation :</i> <i>F1 et F2</i>	6,3 A, 250 V, type T, 5 x 20 mm
Cycle d'utilisation (cycle du moteur) :	Fonctionnement par intermittence [30 secondes en MARCHE / 5 minutes d'ARRÊT]
Classifications :	Classe 1, partie appliquée sur le patient de type B
Protection contre la pénétration de liquides : <i>Pédale de commande <u>uniquement</u> :</i>	Équipement ordinaire IPX1
Conformité à la réglementation :	[Voir l'identification du modèle / les tableaux de conformité à la réglementation]



AVERTISSEMENT

Le matériel ne doit pas être utilisé à proximité d'un mélange anesthésique inflammable.

Clarification : Ce matériel peut être utilisé en présence d'oxygène, d'air ou de protoxyde d'azote.

Identification du modèle / Tableau de conformité

Modèle	Description	Conforme aux normes :				Alimentation électrique :		
		UL 60601-1	CAN/CSA 22.2, n° 601.1-M90	EN 60601-1	EN 60601-1-2 (CEM)	V CA +/-10 %	Intensité	Cycles (Hz)
641-002	Fauteuil de procédure électrique (non programmable)	•	•	•	•	Configurable 115 230	8,5 4,5	50 / 60
641-003	Fauteuil de procédure électrique (programmable) avec prises de courant	•	•	•	•	115	11,5	50 / 60
641-004	Fauteuil de procédure électrique (non programmable) avec base rotative	•	•	•	•	Configurable 115 230	8,5 4,5	50 / 60
641-005	Fauteuil de procédure électrique (programmable) avec base rotative	•	•	•	•	Configurable 115 230	8,5 4,5	50 / 60

Conformité au code des incendies :

Tous les ensembles de garnitures standard sont conformes aux normes suivantes : California Bureau of Home Furnishing Bulletin technique 117.

Les ensembles de garnitures disponibles sont conformes aux normes suivantes : California Bureau of Home Furnishing Bulletin technique 133.

Amplitude de déplacement

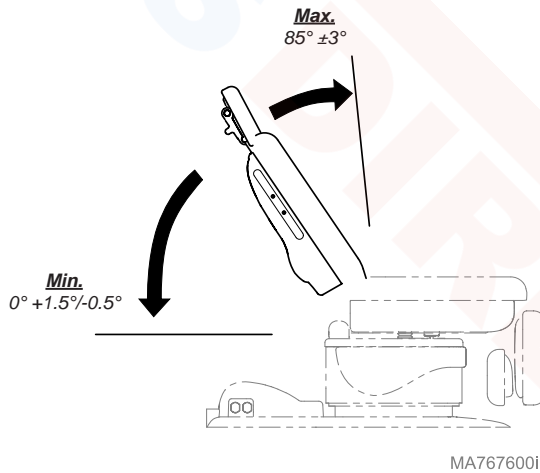
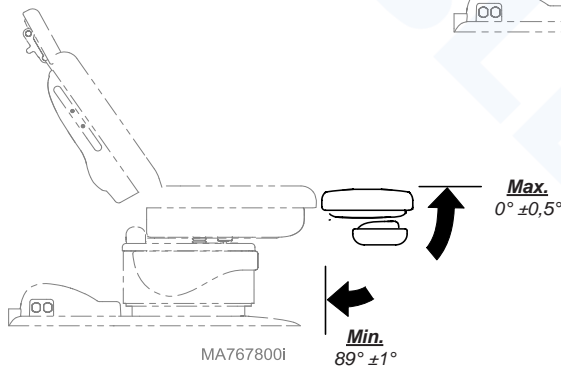
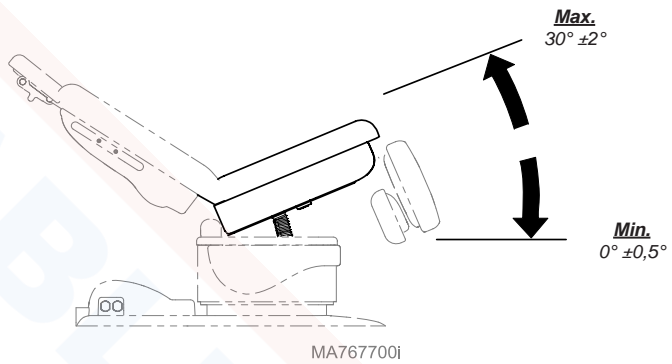
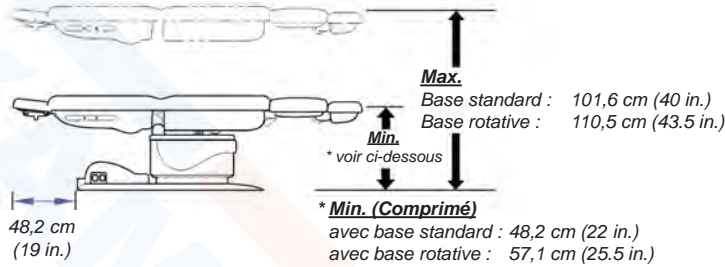

Dimensions

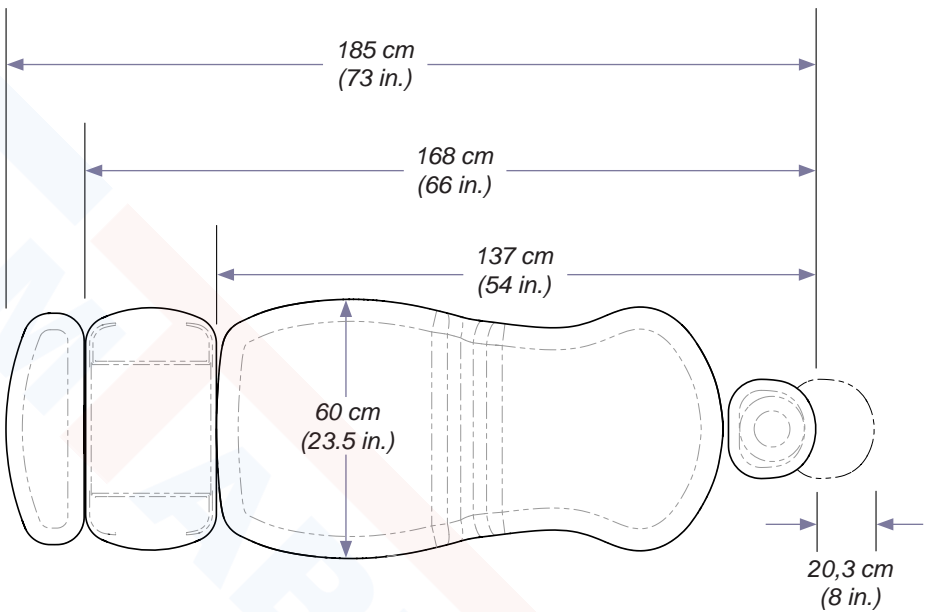

Cordon d'alimentation en option

91 cm
(3 ft.)

Cordon d'alimentation standard

2,4 m
(8 ft.)

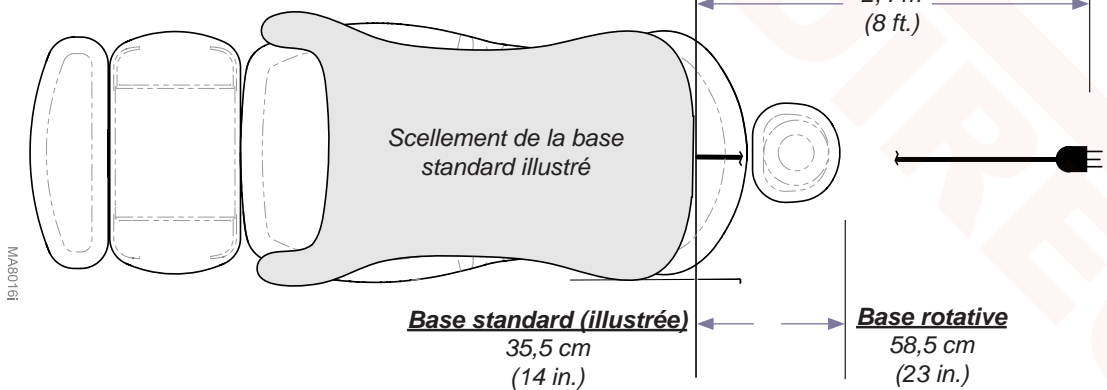

Garantie limitée de l'équipement médical Midmark® + Ritter® (tables, chaises, tabourets de praticiens, lampes, postes de travail et stérilisateurs) médecins, lampes, postes de travail et stérilisateurs)

CADRE DE GARANTIE Midmark Corporation (« Midmark ») s'engage auprès de l'acquéreur initial à réparer ou à remplacer, au gré de Midmark, les produits médicaux locaux et internationaux fabriqués par Midmark (hormis les composants non garantis en vertu des « Exclusions ») qui sont défectueux au niveau du matériel ou de la qualité d'exécution dans des conditions normales d'utilisation et de service. Le seul recours admissible aux termes de la présente garantie limitée est la réparation ou le remplacement des composants concernés, au gré de Midmark. La présente garantie limitée ne s'applique qu'aux défauts signalés à Midmark durant la période de garantie applicable et dont Midmark détermine après examen qu'ils existent. La présente garantie s'étend au seul acquéreur initial d'un produit et n'est ni transférable, ni cessible. Des composants ou produits de remplacement peuvent être utilisés, ou encore des composants ou produits rénovés, à condition qu'ils présentent une qualité et des spécifications identiques à celles des composants ou produits neufs.

Midmark s'engage auprès de l'acquéreur initial à réparer ou remplacer les logiciels contenus dans les produits fabriqués par Midmark (hormis ceux non garantis en vertu des « Exclusions ») pendant la période de garantie applicable si : (1) le support sur lequel le logiciel est fourni présente des défauts matériels ou d'exécution dans des conditions normales d'utilisation ; ou (2) le logiciel n'est pas fondamentalement conforme aux spécifications annoncées.

PÉRIODE DE GARANTIE APPLICABLE La période de garantie applicable est d'un (1) an pour tous les produits et composants couverts par la garantie, à compter de la date de facturation à l'acheteur au détail initial du produit. Les nettoyeurs à ultrasons QuickClean® sont garantis pour une période de trois (3) ans.

OBTENTION DU SERVICE DE GARANTIE Le service de garantie doit être mis en œuvre par Midmark ou un distributeur agréé de la ligne de produits de Midmark pour laquelle le service de garantie est requis. Les demandes ou questions liées au service de garantie Midmark peuvent être adressées par courrier électronique sur midmark.com ou par téléphone au +1.937.526.3662 ou par courrier à Midmark Corporation, 60 Vista Drive, Versailles, Ohio 45380. L'acquéreur a l'obligation de prendre ses dispositions auprès de Midmark ou de tout revendeur agréé pour mettre en place un service de garantie, service qui est à la charge de l'acquéreur. L'acquéreur est également dans l'obligation de se conformer aux instructions du service de garantie fourni par Midmark ou son distributeur agréé. L'acquéreur doit fournir à Midmark les renseignements relatifs à l'enregistrement de la garantie dans les trente (30) jours consécutifs à l'achat afin de pouvoir jouir de la garantie.

EXCLUSIONS : Midmark ne peut être tenu pour responsable des cas suivants, qui ne sont pas couverts par la garantie limitée :

- (1) les malfaçons, dommages ou autres conditions provoquées, en tout ou en partie, par une utilisation abusive ou incorrecte, une négligence, une modification, un accident, des dommages subis pendant le transport, une négligence dans l'entreposage, une altération ou une demande de réparation ou de remplacement hors délais ;
- (2) les produits qui ne sont pas installés, utilisés, nettoyés et entretenus correctement tel qu'exigé ou recommandé dans les guides « Installation » ou « Installation/Fonctionnement » de Midmark pour le produit concerné, y compris les conditions environnementales structurelles et opérationnelles et les exigences électriques ;
- (3) les produits considérés comme étant de nature consommable ou stérile ;
- (4) les accessoires ou pièces n'étant pas fabriqués par Midmark ;
- (5) les frais appliqués par quiconque pour des réglages, des réparations, des pièces de remplacement, l'installation ou toute autre tâche accomplie sur ou en rapport avec lesdits produits, qui ne sont pas expressément autorisés au préalable et par écrit par Midmark ;
- (6) les frais d'entretien et de nettoyage ordinaires ; et
- (7) les représentations et garanties données par toute autre personne ou entité que Midmark.
- (8) la correspondance de couleur, de grain ou de texture, hormis selon les normes commerciales acceptables ;
- (9) les changements de couleur causés par la lumière naturelle ou artificielle ;
- (10) les produits de fabrication sur mesure ;
- (11) les altérations ou modifications au produit par toute personne ou entité autre que Midmark ; et
- (12) les produits qui seraient sinon couverts par cette garantie limitée, mais qui ont été acquis : (i) auprès d'une personne ou d'un organisme autre que Midmark ou l'un de ses revendeurs agréés ; ou (ii) auprès d'un revendeur Midmark non autorisé à vendre le produit en cause sur le territoire géographique où se trouve l'acheteur ou non autorisé à vendre le produit en cause sur le marché médical.

LOGICIEL ; EN LIEN AVEC UN LOGICIEL QUI EST UN PRODUIT OU UN COMPOSANT D'UN PRODUIT, MIDMARK NE GARANTIT PAS QUE LE LOGICIEL : (1) EST EXEMPT D'ERREURS ; (2) PEUT ÊTRE UTILISÉ SANS PROBLÈME OU INTERRUPTION ; OU (3) EST EXEMPT DE VULNÉRABILITÉS AUX INTRUSIONS OU ATTAQUES DE VIRUS OU AUTRES PROCÉDÉS.

RECOURS EXCLUSIF ; AVIS DE NON-RESPONSABILITÉ POUR LES DOMMAGES INDIRECTS ; L'UNIQUE OBLIGATION DE MIDMARK DANS LE CADRE DE CETTE GARANTIE LIMITÉE EST LA RÉPARATION OU LE REMPLACEMENT DES PIÈCES DÉFECTUEUSES. MIDMARK NE PEUT ÊTRE TENU POUR RESPONSABLE ET DÉCLINE PAR LA PRÉSENTE TOUTE RESPONSABILITÉ POUR TOUT RETARD OU DOMMAGE DIRECT, PARTICULIER, INDIRECT, ACCIDENTEL, EXEMPLAIRE OU CONSÉCUTIF, Y COMPRIS, SANS S'Y LIMITER, LES DOMMAGES RELATIFS À UNE PERTE DE BÉNÉFICE OU DE REVENU, UNE PERTE D'USAGE, UNE PERTE DE DONNÉES, UN TEMPS D'INDISPONIBILITÉ, UNE COUVERTURE ET LES SALAIRES, PAIEMENTS ET AVANTAGES SOCIAUX D'EMPLOYÉS OU D'ENTREPRENEURS INDÉPENDANTS. CETTE EXCLUSION SURVIVRA À TOUT MANQUEMENT OU MANQUEMENT ALLÉGUÉ AU BUT ESSENTIEL DE CETTE GARANTIE LIMITÉE OU À SES RECOURS PRÉVUS. EXCLUSION DE GARANTIE : CETTE GARANTIE EST LA SEULE GARANTIE DE MIDMARK ET REMPLACE TOUTES LES AUTRES GARANTIES EXPLICITES OU IMPLICITES. MIDMARK N'ACCORDE AUCUNE GARANTIE IMPLICITE D'AUCUNE SORTE, Y COMPRIS LES GARANTIES IMPLICITES DE COMMERCIALISATION OU D'ADAPTATION POUR UNE UTILISATION PARTICULIÈRE. CETTE GARANTIE EST LIMITÉE À LA RÉPARATION OU AU REMPLACEMENT DE PIÈCES DÉFECTUEUSES.

PRESCRIPTION Aucune action ne peut être portée contre Midmark pour violation de la présente garantie limitée, d'une garantie implicite, le cas échéant, ou pour toute autre revendication découlant de ou relative aux produits, plus de quatre-vingt-dix (90) jours après expiration de la période de garantie limitée.

AUCUNE AUTORISATION Aucune personne ou société n'est autorisée à créer ou approuver d'autres obligations ou responsabilités pour Midmark en rapport avec les produits.

Midmark Corporation

60 Vista Drive

Versailles, OH 45380 États-Unis

1.800.643.6275

+1.937.526.3662

[midmark.com](https://www.midmark.com)

003-1709-99

Shop tables & accessories at

